

TCL

Digital • Delights

ΚΛΙΜΑΤΙΣΤΙΚΟ ΤΥΠΟΥ SPLIT

ΕΓΧΕΙΡΙΔΙΟ ΟΔΗΓΙΩΝ

Miracle II Series



Αυτό το εγχειρίδιο οδηγιών περιέχει σημαντικές πληροφορίες και συστάσεις που θα σας ζητούσαμε να τηρήσετε προκειμένου να επιτύχετε τα καλύτερα αποτελέσματα από το κλιματιστικό.

Σας ευχαριστούμε και πάλι.

**ΣΗΜΑΝΤΙΚΕΣ ΠΛΗΡΟΦΟΡΙΕΣ ΓΙΑ ΤΗ ΣΩΣΤΗ ΑΠΟΡΡΙΨΗ ΤΟΥ ΠΡΟΪΟΝΤΟΣ
ΣΥΜΦΩΝΑ ΜΕ ΤΗΝ ΟΔΗΓΙΑ 2002/96/ΕΚ ΤΗΣ ΕΕ.**



Στο τέλος της ζωής του, το προϊόν δεν πρέπει να απορριφθεί ως αστικό απόβλητο. Πρέπει να παραδοθεί σε ένα ειδικό κέντρο συλλογής ειδικών αποβλήτων της τοπικής αυτοδιοίκησης ή σε έναν αντιπρόσωπο που παρέχει αυτή την υπηρεσία. Η διαφοροποιημένη απόρριψη μιας οικιακής συσκευής αποφεύγει τις πιθανές αρνητικές επιπτώσεις για το περιβάλλον και την υγεία που προκύπτουν από την ακατάλληλη απόρριψη και επιτρέπει την ανάκτηση των συστατικών υλικών για επίτευξη σημαντικής εξοικονόμησης ενέργειας και πόρων. Ως υπενθύμιση της ανάγκης για διαφοροποιημένη απόρριψη των οικιακών συσκευών, το προϊόν επισημαίνεται με ένα διαγραμμένο τροχήλατο κάδο απορριμμάτων.

ΠΕΡΙΕΧΟΜΕΝΑ

ΠΡΟΦΥΛΑΞΕΙΣ ΑΣΦΑΛΕΙΑΣ	1
ΟΝΟΜΑΤΑ ΕΞΑΡΤΗΜΑΤΩΝ	4
ΟΘΟΝΗ ΕΣΩΤΕΡΙΚΗΣ ΜΟΝΑΔΑΣ	5
ΛΕΙΤΟΥΡΓΙΑ ΕΚΤΑΚΤΗΣ ΑΝΑΓΚΗΣ ΚΑΙ ΛΕΙΤΟΥΡΓΙΑ AUTO-RESTART	6
ΤΗΛΕΧΕΙΡΙΣΤΗΡΙΟ	7
ΟΔΗΓΙΕΣ ΛΕΙΤΟΥΡΓΙΑΣ	11
ΠΡΟΣΤΑΣΙΑ	16
ΕΓΧΕΙΡΙΔΙΟ ΕΓΚΑΤΑΣΤΑΣΗΣ	17
ΣΥΝΤΗΡΗΣΗ	26
ΑΝΤΙΜΕΤΩΠΙΣΗ ΠΡΟΒΛΗΜΑΤΩΝ	27

Σε εναρμόνιση με την πολιτική της εταιρείας για συνεχή βελτίωση των προϊόντων, τα αισθητικά και διαστασιολογικά χαρακτηριστικά, τα τεχνικά χαρακτηριστικά και τα εξαρτήματα αυτής της συσκευής μπορεί να αλλάξουν χωρίς προειδοποίηση.

ΕΙΣΑΓΩΓΗ ΣΤΑ ΨΥΚΤΙΚΑ ΜΕΣΑ R32 & R290

■ Εισαγωγή στα Ψυκτικά Μέσα R32& R290

Τα ψυκτικά που χρησιμοποιούνται για τις κλιματιστικές μονάδες είναι φιλικό προς το περιβάλλον υδρογονάνθρακες, R32 & R290. Τα δύο είδη ψυκτικών είναι εύφλεκτα και άοσμα. Επιπλέον, κάτω από συγκεκριμένες συνθήκες μπορούν να καούν και να εκραγούν. Ωστόσο, δεν παρουσιάζεται κανένας κίνδυνος ανάφλεξης και έκρηξης, εφ' όσον συμμορφώνεστε με τον παρακάτω πίνακα για την εγκατάσταση του κλιματιστικού σε δωμάτιο με επαρκή επιφάνεια και την ορθή χρήση του.

Συγκρινόμενο με τα συνηθισμένα ψυκτικά μέσα, τα ψυκτικά R32 & R290 είναι φιλικό προς το περιβάλλον και δεν καταστρέφουν τη στοιβάδα του όζοντος καθώς επίσης οι τιμές τους που αφορούν στο φαινόμενο του θερμοκηπίου είναι εξαιρετικά χαμηλές.

■ Απαιτήσεις σε επιφάνεια για τα κλιματιστικά με Ψυκτικά R32 & R290

Ψυκτικό	Απόδοση (Btu)	Επιφάνεια χώρου
R32	9K	Μεγαλύτερη των 4m ²
	12K	4m ²
	18K	15m ²
	22K/24K	25m ²
R290	9K	10m ²
	12K	13m ²
	18K	15m ²
	22K/24K	30m ²

Προειδοποιήσεις

- Παρακαλούμε διαβάστε το εγχειρίδιο πριν από την εγκατάσταση, χρήση και συντήρηση.
- Μη χρησιμοποιείτε οποιοδήποτε μέσο για να επιταχύνετε τη διαδικασία απόψυξης ή τον καθαρισμό, εκτός από αυτές που συστήνονται από τον κατασκευαστή.
- Μην τρυπάτε ή καίτε τη συσκευή.
- Η συσκευή θα πρέπει να αποθηκεύεται σε χώρο απαλλαγμένο από πηγές συνεχούς λειτουργίας (για παράδειγμα: ανοικτές φλόγες, μία συσκευή ανάφλεξης αερίου σε λειτουργία ή ένας ηλεκτρικός θερμαντήρας σε λειτουργία.)
- Στην περίπτωση που απαιτείται συντήρηση, παρακαλούμε επικοινωνήστε με το κοντινότερο κέντρο υποστήριξης μετά την πώληση. Κατά τη διάρκεια της συντήρησης, το προσωπικό συντήρησης θα πρέπει να συμμορφώνεται πλήρως με το Εγχειρίδιο Χρήσης που παρέχεται από τον αντίστοιχο Κατασκευαστή και απαγορεύεται σε οποιοδήποτε μη-επαγγελματία, να εκτελέσει εργασίες συντήρησης του κλιματιστικού.
- Είναι απαραίτητη η συμμόρφωση με τους Εθνικούς Νόμους και Κανονισμούς που διέπουν τα αέρια.
- Πριν τη συντήρηση ή την απόρριψη, απαιτείται η απομάκρυνση του ψυκτικού μέσου από το σύστημα.



Προειδοποίηση: Εύφλεκτο & επικίνδυνο



Διαβάστε το εγχειρίδιο χρήσης





Διαβάστε το εγχειρίδιο εγκατάστασης





Διαβάστε το εγχειρίδιο συντήρησης

ΚΑΝΟΝΙΣΜΟΙ ΑΣΦΑΛΕΙΑΣ ΚΑΙ ΣΥΣΤΑΣΕΙΣ ΓΙΑ ΤΟΝ ΕΓΚΑΤΑΣΤΑΤΗ

 Διαβάστε αυτές τις οδηγίες πριν εγκαταστήσετε και χρησιμοποιήσετε τη συσκευή.

 Κατά την εγκατάσταση των εσωτερικών και εξωτερικών μονάδων πρέπει να απαγορεύεται η πρόσβαση στην περιοχή εργασίας σε παιδιά. Μπορεί να συμβούν απρόβλεπτα ατυχήματα.

 Βεβαιωθείτε ότι η βάση της εξωτερικής μονάδας είναι σταθερά στερεωμένη.

 Βεβαιωθείτε ότι ο αέρας δεν μπορεί να εισέλθει στο ψυκτικό σύστημα και ελέγξτε για διαρροές ψυκτικού μέσου κατά τη μετακίνηση του κλιματιστικού.

 Εκτελέστε έναν κύκλο δοκιμής μετά την εγκατάσταση του κλιματιστικού και καταγράψτε τα δεδομένα λειτουργίας.

 Τα στοιχεία της ασφάλειας που είναι εγκατεστημένα στην ενσωματωμένη μονάδα ελέγχου είναι T 5A / 250V.

 Ο χρήστης πρέπει να προστατεύει την εσωτερική μονάδα με κατάλληλη ασφάλεια για το μέγιστο ρεύμα εισόδου ή με άλλη συσκευή προστασίας από υπερφόρτωση.

 Βεβαιωθείτε ότι η τάση του δικτύου αντιστοιχεί με εκείνη που είναι τυπωμένη στην πινακίδα τεχνικών χαρακτηριστικών. Διατηρείτε το διακόπτη ή το φινις τροφοδοσίας καθαρό. Εισάγετε το φινις τροφοδοσίας σωστά και καλά στην πρίζα, αποφεύγοντας έτσι τον κίνδυνο ηλεκτροπληξίας ή πυρκαγιάς λόγω ανεπαρκούς επαφής.

 Βεβαιωθείτε ότι η πρίζα είναι κατάλληλη για το φινις, διαφορετικά φροντίστε για την αλλαγή της πρίζας.

 Η συσκευή πρέπει να είναι εξοπλισμένη με μέσα αποσύνδεσης από το δίκτυο τροφοδοσίας με άνοιγμα επαφής σε όλους τους πόλους που να παρέχει πλήρη αποσύνδεση υπό συνθήκες υπέρτασης κατηγορίας III και τα μέσα αυτά πρέπει να είναι ενσωματωμένα στις σταθερές καλωδιώσεις σύμφωνα με τους κανόνες καλωδίωσης.

 Το κλιματιστικό πρέπει να εγκατασταθεί από επαγγελματίες ή αρμόδια άτομα.

 Μην τοποθετείτε τη συσκευή σε απόσταση μικρότερη των 50 cm από εύφλεκτες ουσίες (αλκοόλ, κλπ.) ή από δοχεία υπό πίεση (π.χ. δοχεία ψεκασμού).

 Εάν η συσκευή χρησιμοποιείται σε χώρους χωρίς δυνατότητα αερισμού, πρέπει να ληφθούν προφυλάξεις για να αποφευχθεί η λόγω διαρροής παραμονή του ψυκτικού αερίου στο περιβάλλον και η δημιουργία κινδύνου πυρκαγιάς

 Τα υλικά συσκευασίας είναι ανακυκλώσιμα και πρέπει να απορρίπτονται στους ξεχωριστούς κάδους αποβλήτων. Στο τέλος της ωφέλιμης ζωής του κλιματιστικού παραδώστε το σε ένα ειδικό κέντρο συλλογής αποβλήτων για απόρριψη.

 Χρησιμοποιείτε το κλιματιστικό μόνο σύμφωνα με τις οδηγίες αυτού του φυλλαδίου. Αυτές οι οδηγίες δεν προορίζονται να καλύπτουν όλες τις δυνατές καταστάσεις και συνθήκες. Όπως με οποιαδήποτε ηλεκτρική συσκευή οικιακής χρήσης, συνιστάται πάντοτε η κοινή λογική και προσοχή για την εγκατάσταση, τη λειτουργία και τη συντήρηση.

 Η συσκευή πρέπει να εγκατασταθεί σύμφωνα με τους ισχύοντες εθνικούς κανονισμούς.

 Πριν από την πρόσβαση στους ακροδέκτες, όλα τα κυκλώματα ισχύος πρέπει να αποσυνδεθούν από την τροφοδοσία.

 Η συσκευή θα πρέπει να εγκατασταθεί σύμφωνα με τους ισχύοντες εθνικούς κανονισμούς καλωδίωσης.

 Αυτή η συσκευή μπορεί να χρησιμοποιηθεί από παιδιά ηλικίας από 8 ετών και άνω και από άτομα με μειωμένες σωματικές, αισθητηριακές ή διανοητικές ικανότητες ή έλλειψη εμπειρίας και γνώσης, εάν τους έχει παρασχεθεί επιτήρηση και οδηγίες σχετικά με τη ασφαλή χρήση της συσκευής και κατανοούν τους κινδύνους που υπάρχουν. Τα παιδιά δεν πρέπει να παίζουν με τη συσκευή. Ο καθαρισμός και η συντήρηση από το χρήστη δεν πρέπει να πραγματοποιείται από παιδιά χωρίς επιτήρηση.

ΚΑΝΟΝΙΣΜΟΙ ΑΣΦΑΛΕΙΑΣ ΚΑΙ ΣΥΣΤΑΣΕΙΣ ΓΙΑ ΤΟΝ ΧΡΗΣΤΗ

- ⚠ Μην προσπαθήσετε να εγκαταστήσετε μόνοι σας το κλιματιστικό. Πάντοτε επικοινωνείτε με εξειδικευμένο τεχνικό προσωπικό.
- ⚠ Ο καθαρισμός και η συντήρηση πρέπει να πραγματοποιούνται από εξειδικευμένο τεχνικό προσωπικό. Σε κάθε περίπτωση, αποσυνδέετε τη συσκευή από το δίκτυο τροφοδοσίας πριν κάνετε οποιοδήποτε καθαρισμό ή συντήρηση.
- ⚠ Βεβαιωθείτε ότι η τάση του δικτύου αντιστοιχεί με εκείνη που είναι τυπωμένη στην πινακίδα τεχνικών χαρακτηριστικών. Διατηρείτε το διακόπτη ή το φινι τροφοδοσίας καθαρό. Εισάγετε το φινι τροφοδοσίας σωστά και καλά στην πρίζα, αποφεύγοντας έτσι τον κίνδυνο ηλεκτροπληξίας ή πυρκαγιάς λόγω ανεπαρκούς επαφής.
- ⚠ Κατά τη λειτουργία της συσκευής μη την απενεργοποιείτε τραβώντας το φινι από την πρίζα, καθώς αυτό μπορεί να προκαλέσει σπινθήρα και να προκαλέσει πυρκαγιά κλπ.
- ⚠ Η συσκευή αυτή έχει κατασκευαστεί για κλιματισμό σε οικιακά περιβάλλοντα και δεν πρέπει να χρησιμοποιηθεί για οποιοδήποτε άλλο σκοπό, όπως για στεγνώματα ρούχων, ψύξη τροφίμων κλπ.
- ⚠ Τα υλικά συσκευασίας είναι ανακυκλώσιμα και πρέπει να απορρίπτονται στους ξεχωριστούς κάδους αποβλήτων. Στο τέλος της ωφέλιμης ζωής του κλιματιστικού παραδώστε το σε ένα ειδικό κέντρο συλλογής αποβλήτων για απόρριψη.
- ⚠ Χρησιμοποιείτε πάντοτε τη συσκευή με τοποθετημένο το φίλτρο αέρα. Η χρήση του κλιματιστικού χωρίς φίλτρο αέρα θα μπορούσε να προκαλέσει υπερβολική συσσώρευση σκόνης ή αποβλήτων στα εσωτερικά εξαρτήματα της συσκευής με πιθανές επακόλουθες βλάβες.
- ⚠ Ο χρήστης είναι υπεύθυνος για την εγκατάσταση της συσκευής από αρμόδιο τεχνικό, ο οποίος πρέπει να ελέγξει ότι είναι γειωμένη σύμφωνα με την ισχύουσα νομοθεσία και να εισαγάγει έναν θερμομαγνητικό ρελέ διαρροής.
- ⚠ Οι μπαταρίες του τηλεχειριστηρίου πρέπει να ανακυκλώνονται ή να απορρίπτονται σωστά. Απόρριψη μεταχειρισμένων μπαταριών --- Παρακαλούμε απορρίψτε τις μπαταρίες ως ταξινομημένα αστικά απόβλητα στο τοπικά προσβάσιμο σημείο συλλογής.
- ⚠ Ποτέ μην παραμένετε άμεσα εκτεθειμένοι στη ροή ψυχρού αέρα για μεγάλο χρονικό διάστημα. Η άμεση και παρατεταμένη έκθεση στον ψυχρό αέρα μπορεί να είναι επικίνδυνη για την υγεία σας. Ιδιαίτερη προσοχή πρέπει να δοθεί σε δωμάτια όπου υπάρχουν παιδιά, ηλικιωμένοι ή ασθενείς.
- ⚠ Εάν η συσκευή αναδύει καπνό ή υπάρχει μυρωδιά καμένου, διακόψτε αμέσως την παροχή ρεύματος και επικοινωνήστε με το σέρβις.
- ⚠ Η παρατεταμένη χρήση της συσκευής υπό τέτοιες συνθήκες μπορεί να προκαλέσει πυρκαγιά ή ηλεκτροπληξία.
- ⚠ Φροντίστε οι επισκευές να εκτελούνται μόνο από ένα εξουσιοδοτημένο σέρβις του κατασκευαστή. Λανθασμένη επισκευή μπορεί να εκθέσει τον χρήστη σε κίνδυνο ηλεκτροπληξίας κλπ.
- ⚠ Αποσυνδέστε τον αυτόματο διακόπτη εάν προβλέπεται να μην χρησιμοποιηθεί η συσκευή για μεγάλο χρονικό διάστημα. Η κατεύθυνση ροής αέρα πρέπει να ρυθμιστεί σωστά.
- ⚠ Τα πτερύγια πρέπει να κατευθύνονται προς τα κάτω στη λειτουργία θέρμανσης και προς τα επάνω στη λειτουργία ψύξης.
- ⚠ Χρησιμοποιείτε το κλιματιστικό μόνο σύμφωνα με τις οδηγίες αυτού του φυλλαδίου. Αυτές οι οδηγίες δεν προορίζονται να καλύπτουν όλες τις δυνατές καταστάσεις και συνθήκες. Όπως με οποιαδήποτε ηλεκτρική συσκευή οικιακής χρήσης, συνιστάται πάντοτε η κοινή λογική και προσοχή για την εγκατάσταση, τη λειτουργία και τη συντήρηση.
- ⚠ Βεβαιωθείτε ότι η συσκευή είναι αποσυνδεδεμένη από την τροφοδοσία ρεύματος όταν πρόκειται να παραμείνει εκτός λειτουργίας για μεγάλο χρονικό διάστημα και πριν πραγματοποιηθεί καθαρισμός ή συντήρηση.
- ⚠ Η επιλογή της καταλληλότερης θερμοκρασίας μπορεί να αποτρέψει την πρόκληση βλάβης στη συσκευή.

ΚΑΝΟΝΙΣΜΟΙ ΑΣΦΑΛΕΙΑΣ ΚΑΙ ΑΠΑΓΟΡΕΥΣΕΙΣ

- ⊖ Μην λυγίζετε, τραβάτε ή συμπιέζετε το καλώδιο τροφοδοσίας, καθώς κάτι τέτοιο μπορεί να το καταστρέψει. Ηλεκτροπληξίες ή πυρκαγιές πιθανώς οφείλονται σε κατεστραμμένο καλώδιο τροφοδοσίας. Ένα φθαρμένο καλώδιο τροφοδοσίας πρέπει να αντικαθίσταται μόνο από εξειδικευμένο τεχνικό προσωπικό.
- ⊖ Μην χρησιμοποιείτε μπαλαντέζες ή πολύπριζα.
- ⊖ Μην αγγίζετε τη συσκευή όταν είστε ξυπόλυτοι ή μέρη του σώματός σας είναι βρεγμένα ή υγρά.
- ⊖ Μην παρεμποδίζετε την είσοδο ή την έξοδο αέρα της εσωτερικής ή της εξωτερικής μονάδας. Η απόφραξη αυτών των ανοιγμάτων προκαλεί μείωση της λειτουργικής απόδοσης του κλιματιστικού με πιθανές επακόλουθες βλάβες ή ζημιές.
- ⊖ Μην αλλοιώσετε τα χαρακτηριστικά της συσκευής με οποιονδήποτε τρόπο.
- ⊖ Μην τοποθετείτε τη συσκευή σε περιβάλλοντα όπου ο αέρας μπορεί να περιέχει αέριο, λάδι ή θείο ή κοντά σε πηγές θερμότητας.
- ⊖ Η συσκευή αυτή δεν προορίζεται για χρήση από άτομα (συμπεριλαμβανομένων των παιδιών) με μειωμένες φυσικές, αισθητήριες ή πνευματικές ικανότητες ή έλλειψη εμπειρίας και γνώσης, παρά μόνον υπό την εποπτεία ή τις οδηγίες, σχετικά με τη χρήση της συσκευής, ενός ατόμου υπεύθυνου για την ασφάλειά τους.
- ⊖ Μην ανεβαίνετε και μην τοποθετείτε βαριά ή ζεστά αντικείμενα επάνω στη συσκευή.
- ⊖ Μην αφήνετε τα παράθυρα ή τις πόρτες ανοιχτά για πολύ ώρα όταν λειτουργεί το κλιματιστικό.
- ⊖ Μην κατευθύνετε τη ροή του αέρα επάνω σε φυτά ή ζώα.
- ⊖ Μια παρατεταμένη και άμεση έκθεση στη ροή του ψυχρού αέρα από το κλιματιστικό μπορεί να έχει αρνητική επίδραση σε φυτά και ζώα.
- ⊖ Το κλιματιστικό δεν πρέπει να έρχεται σε επαφή με νερό. Η ηλεκτρική μόνωση μπορεί να καταστραφεί και να προκαλέσει ηλεκτροπληξία.
- ⊖ Μην ανεβαίνετε και μην τοποθετείτε αντικείμενα επάνω στη εξωτερική μονάδα.
- ⊖ Ποτέ μην εισάγετε βέργες ή παρόμοια αντικείμενα στη συσκευή. Μπορεί να προκαλέσει τραυματισμό.
- ⊖ Πρέπει να προσέχετε τα παιδιά ώστε να μην παίζουν με τη συσκευή. Εάν το καλώδιο τροφοδοσίας είναι φθαρμένο πρέπει να αντικατασταθεί από τον κατασκευαστή ή από τον εξουσιοδοτημένο επισκευαστή του ή από αντίστοιχα αρμόδια άτομα προκειμένου να αποφευχθεί τυχόν κίνδυνος.

ΟΝΟΜΑΤΑ ΕΞΑΡΤΗΜΑΤΩΝ

ΕΣΩΤΕΡΙΚΗ ΜΟΝΑΔΑ

Αρ.	Περιγραφή
1	Πρόσοψη
2	Φίλτρο αέρα
3	Προαιρετικό φίλτρο (εάν υπάρχει)
4	Οθόνη LED
5	Δέκτης σήματος
6	Κάλυμμα τερματικού ακροδεκτών
7	Γεννήτρια ιονισμού (εάν υπάρχει)
8	Εκτροπείς
9	Πλήκτρο έκτακτης ανάγκης
10	Ετικέτα χαρακτηριστικών εσωτερικής μονάδας (προαιρετική θέση επικόλλησης)
11	Γρίλια κατεύθυνσης ροής αέρα
12	Τηλεχειριστήριο

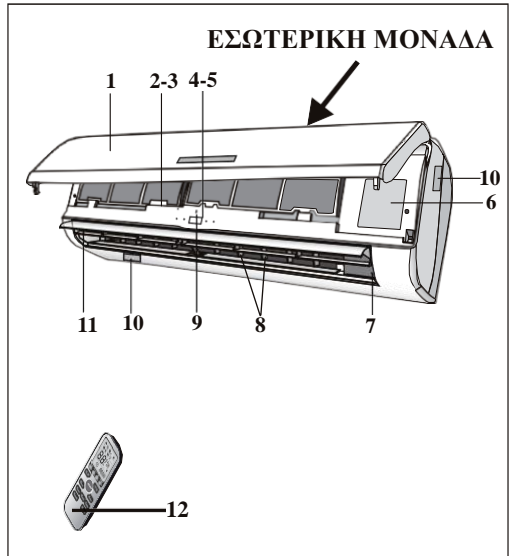

ΕΞΩΤΕΡΙΚΗ ΜΟΝΑΔΑ

Αρ.	Περιγραφή
13	Πλέγμα εξόδου αέρα
14	Ετικέτα χαρακτηριστικών εξωτερικής μονάδας
15	Κάλυμμα τερματικού ακροδεκτών
16	Βαλβίδα αέριου
17	Βαλβίδα υγρού

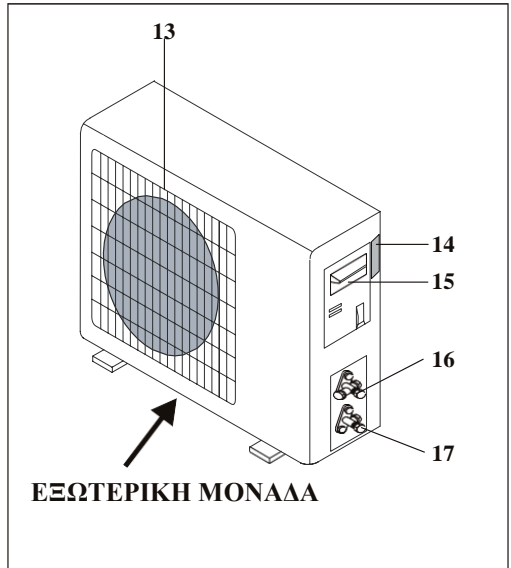

Σημείωση: τα παραπάνω σχήματα προορίζονται μόνο ως ένα απλό διάγραμμα της συσκευής και ενδέχεται να μην αντιστοιχούν στην εμφάνιση των μονάδων που έχουν αγοραστεί.

ΘΟΟΝΗ ΕΣΩΤΕΡΙΚΗΣ ΜΟΝΑΔΑΣ

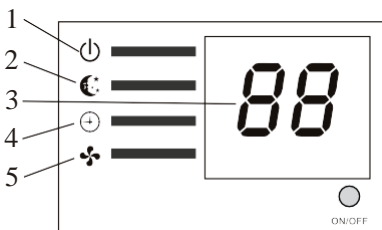
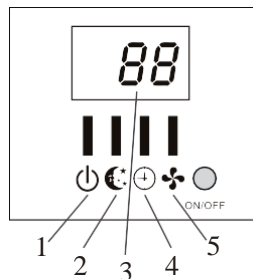
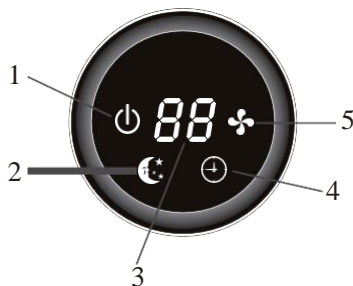
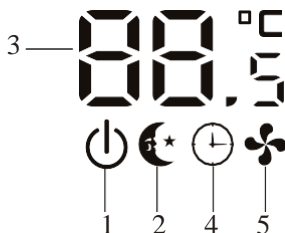
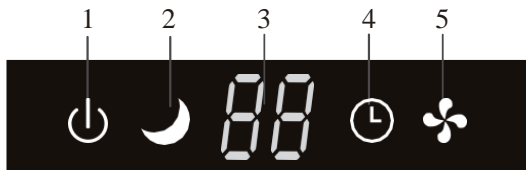
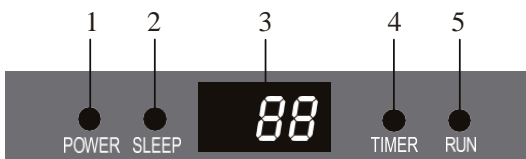

Αρ.	Led		Λειτουργία
1	POWER		Εμφανίζεται όταν η μονάδα είναι ενεργοποιημένη
2	SLEEP		Λειτουργία SLEEP
3	Ένδειξη θερμοκρασίας (εάν υπάρχει) / Κωδικός σφάλματος		(1) Ανάβει κατά τη λειτουργία του Χρονοδιακόπτη όταν λειτουργεί το κλιματιστικό (2) Εμφανίζει τον κωδικό δυσλειτουργίας όταν σημειωθεί σφάλμα.
4	TIMER		Ανάβει κατά τη λειτουργία Χρονοδιακόπτη.
5	RUN		Εμφανίζεται όταν η μονάδα ενεργοποιείται και εξαφανίζεται όταν απενεργοποιείται.

Το σχήμα και η θέση των διακοπών και των ενδείξεων μπορεί να διαφέρουν ανάλογα με το μοντέλο, αλλά η λειτουργία τους είναι ίδια.

ΛΕΙΤΟΥΡΓΙΑ ΕΚΤΑΚΤΗΣ ΑΝΑΓΚΗΣ ΚΑΙ ΛΕΙΤΟΥΡΓΙΑ AUTO-RESTART

ΛΕΙΤΟΥΡΓΙΑ AUTO RESTART

Η συσκευή διαθέτει προεπιλεγμένη λειτουργία αυτόματης επανεκκίνησης από τον κατασκευαστή. Σε περίπτωση ξαφνικής διακοπής ρεύματος, η μονάδα απομνημονεύει τις συνθήκες ρύθμισης πριν την διακοπή ρεύματος. Όταν επανέλθει το ρεύμα, η μονάδα επανεκκινείται αυτόματα με όλες τις προηγούμενες ρυθμίσεις που διατηρούνται από τη λειτουργία μνήμης.

Για να απενεργοποιήσετε τη λειτουργία AUTO-RESTART, προχωρήστε ως εξής:

1. Απενεργοποιήστε το κλιματιστικό και αποσυνδέστε το από την πρίζα.
 2. Πιέστε το πλήκτρο έκτακτης ανάγκης και εντο μεταξú συνδέστε το φως στην πρίζα.
 3. Συνεχίστε να πιέζετε το πλήκτρο έκτακτης ανάγκης για περισσότερο από 10 δευτερόλεπτα μέχρι να ακουστούν τέσσερα σύντομα μπιπ από τη μονάδα. Η λειτουργία AUTO-RESTART έχει απενεργοποιηθεί.
- Για να ενεργοποιήσετε τη λειτουργία AUTO-RESTART, ακολουθήστε την ίδια διαδικασία μέχρι να ακουστούν τρία σύντομα μπιπ από τη μονάδα.

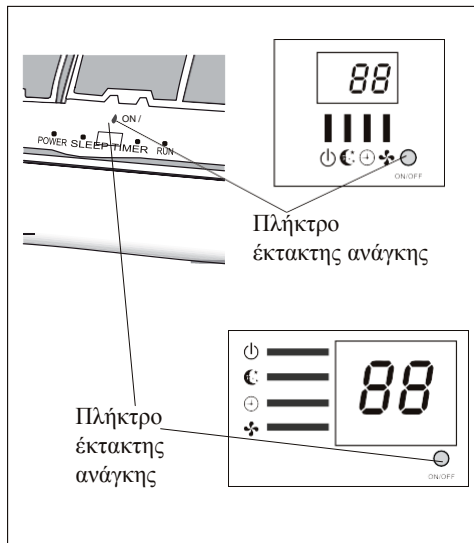

ΛΕΙΤΟΥΡΓΙΑ ΕΚΤΑΚΤΗΣ ΑΝΑΓΚΗΣ

Εάν το τηλεχειριστήριο δεν λειτουργήσει ή χρειάζεται συντήρηση, προχωρήστε ως εξής:

Ανοίξτε και ανασηκώστε την μπροστινή μάζα αρκετά για να φτάσετε στο πλήκτρο έκτακτης ανάγκης.

1. Ένα πάτημα του πλήκτρου έκτακτης ανάγκης (ένα μπιπ) θα οδηγήσει στην εξαναγκασμένη λειτουργία ΨΥΞΗΣ.
2. Δύο πατήματα του πλήκτρου έκτακτης ανάγκης εντός 3 δευτερόλεπτων (δύο μπιπ) θα οδηγήσουν στην εξαναγκασμένη λειτουργία ΘΕΡΜΑΝΣΗΣ.
3. Για να απενεργοποιήσετε τη μονάδα, απλά χρειάζεται να πιέσετε ξανά το πλήκτρο (ένα παρατεταμένο μπιπ).
4. Μετά από 30 λεπτά σε εξαναγκασμένη λειτουργία, το κλιματιστικό θα αρχίσει να λειτουργεί αυτόματα σε λειτουργία ψύξης 23, με αυτόματη ταχύτητα ανεμιστήρα.

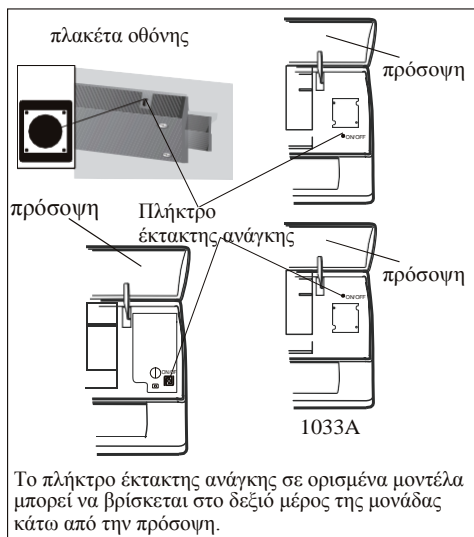

Το πλήκτρο έκτακτης ανάγκης σε ορισμένα μοντέλα μπορεί να βρίσκεται στο δεξιό μέρος της μονάδας κάτω από την πρόσοψη.

Το σχήμα και η θέση του πλήκτρου έκτακτης ανάγκης μπορεί να διαφέρει ανάλογα με το μοντέλο, αλλά η λειτουργία του είναι ίδια.

Παρατήρηση: η εξωτερική στατική πίεση των αντλιών θερμότητας είναι 0 Pa για όλα τα μοντέλα.

ΤΗΛΕΧΕΙΡΙΣΤΗΡΙΟ

Αρ.	Πλήκτρο	Λειτουργία
1	▲ (TEMP UP)	Πιέστε το για να αυξήσετε τη ρύθμιση θερμοκρασίας / ώρας.
2	▼ (TEMP DN)	Πιέστε το για να μειώσετε τη ρύθμιση θερμοκρασίας / ώρας.
3	ON/OFF	Πιέστε το για να ξεκινήσετε ή να διακόψετε τη λειτουργία.
4	FAN	Για επιλογή της ταχύτητας ανεμιστήρα auto/low/mid/high
5	TIMER	Πιέστε το για ρύθμιση του χρονοδιακόπτη απενεργοποίησης.
6	SLEEP	Για ενεργοποίηση της λειτουργίας "SLEEP"
7	ECO	Πιέστε αυτό το πλήκτρο για να ενεργοποιήσετε/απενεργοποιήσετε τη λειτουργία ECO, η οποία επιτρέπει στη μονάδα να επιτύχει τη φιλική προς το περιβάλλον λειτουργία εξοικονόμησης ενέργειας, που είναι ο αποτελεσματικότερος τρόπος για μείωση της κατανάλωσης ρεύματος. Ακόμη περισσότερο είναι η στάση ζωής για προστασία του περιβάλλοντος και χαμηλή περιεκτικότητα σε άνθρακα. Έτσι, σας συνιστούμε να επιλέξετε τη λειτουργία ECO για να συμβάλλετε στην υγεία μας και για μια πράσινη γη.
8	MODE	Για επιλογή της λειτουργίας
9	SUPER ή TURBO	Πιέστε αυτό το πλήκτρο για να ενεργοποιήσετε / απενεργοποιήσετε τη λειτουργία Super που επιτρέπει στη μονάδα να επιτύχει την προεπιλεγμένη θερμοκρασία συντομότερα.
10	SWING	Για να ενεργοποιήσετε ή απενεργοποιήσετε την κίνηση των εκτροπέων.
11	CLOCK	Όταν πιέξετε αυτό το πλήκτρο, η ένδειξη χρόνου θα αναβοσβήνει. Στη συνέχεια, με τα πλήκτρα "▲" και "▼", μπορείτε να ρυθμίσετε την ώρα (με κάθε πίεση αλλάζει ένα λεπτό και εάν συνεχίσετε να πιέζετε, αλλάζει γρήγορα η ώρα). Αφού ρυθμίσετε την απαιτούμενη ώρα, πιέστε ξανά αυτό το πλήκτρο για να αποθηκεύσετε την ώρα.
12	DISPLAY	Για να ενεργοποιήσετε/απενεργοποιήσετε την οθόνη LED
13	HEALTHY	Για να ενεργοποιήσετε/απενεργοποιήσετε τη λειτουργία HEALTHY. Είναι ένα πλήκτρο το οποίο ελέγχει τον ιονιστή ή τη γεννήτρια πλάσματος μόνο για τα μοντέλα που διαθέτουν.
14	3D	Όταν πιέσετε "3D", οι οριζόντιες και κατακόρυφες περισίδες θα περιστρέφονται ταυτόχρονα.
15	RESET	Για να επανεκκινήσετε το ΤΗΛΕΧΕΙΡΙΣΤΗΡΙΟ
16	ANTI-MILDEW	Για ενεργοποίηση της λειτουργίας ANTI-MILDEW (καταστολή της ανάπτυξης μούχλας)
17	Mute	Για ενεργοποίηση της λειτουργίας σίγασης

⚠ Η εμφάνιση και κάποιες λειτουργίες του τηλεχειριστηρίου μπορεί να διαφέρουν.

⚠ Το σχήμα και η θέση των πλήκτρων και των ενδείξεων μπορεί να διαφέρουν ανάλογα με το μοντέλο, αλλά η λειτουργία τους είναι ίδια.

⚠ Η μονάδα επιβεβαιώνει τη σωστή λήψη της πίεσης του κάθε πλήκτρου με ένα μπιπ.

ΤΗΛΕΧΕΙΡΙΣΤΗΡΙΟ

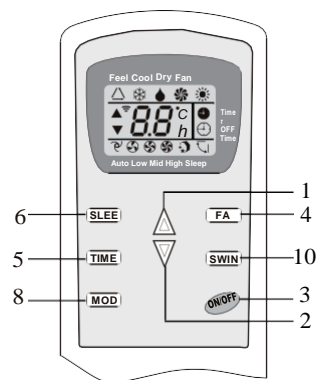
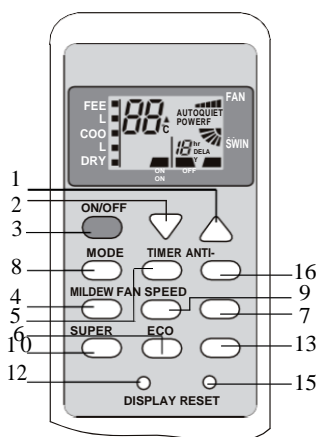
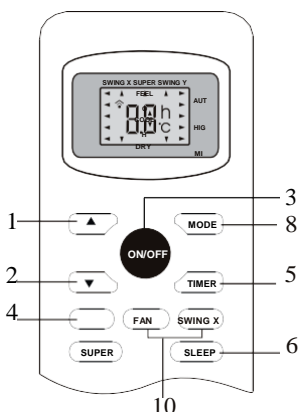
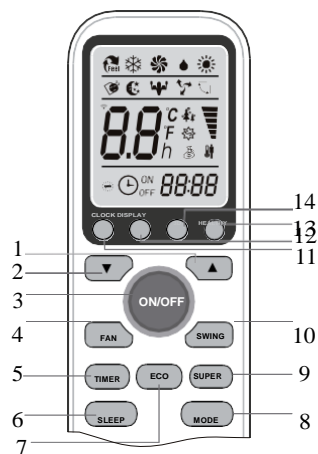
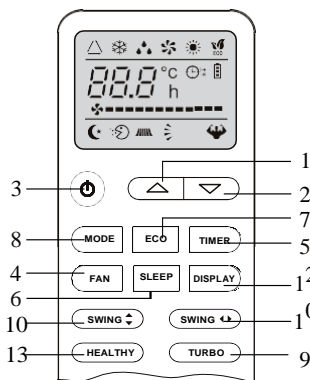
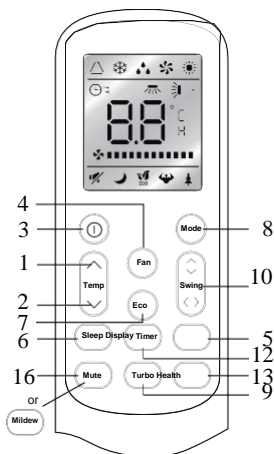

Η εμφάνιση και κάποιες λειτουργίες του τηλεχειριστηρίου μπορεί να διαφέρουν.

Το σχήμα και η θέση των πλήκτρων και των ενδείξεων μπορεί να διαφέρουν ανάλογα με το μοντέλο, αλλά η λειτουργία τους είναι ίδια.

ΤΗΛΕΧΕΙΡΙΣΤΗΡΙΟ

ΟΘΟΝΗ τηλεχειριστηρίου

Σημασία των συμβόλων στην οθόνη υγρών κρυστάλλων

Αρ.	Σύμβολα	Σημασία
1		Ένδειξη λειτουργίας FEEL (αίσθηση)
2		Ένδειξη COOLING (ψύξη)
3		Ένδειξη DEHUMIDIFYING (αφυγρανση)
4		Ένδειξη FAN ONLY OPERATION (μόνο ανεμιστήρας)
5		Ένδειξη HEATING (θέρμανση)
6		Ένδειξη SIGNAL RECEPTION (λήψη σήματος)
7		Ένδειξη TIMER OFF (χρονοδιακόπτης απενεργοποίησης)
8		Ένδειξη TIMER ON (χρονοδιακόπτης ενεργοποίησης)
9		Ένδειξη AUTO FAN (αυτόματη ταχύτητα ανεμιστήρα)
10		Ένδειξη LOW FAN SPEED (χαμηλή ταχύτητα ανεμιστήρα)
11		Ένδειξη MIDDLE FAN SPEED (μεσαία ταχύτητα ανεμιστήρα)
12		Ένδειξη HIGH FAN SPEED (υψηλή ταχύτητα ανεμιστήρα)
13		Ένδειξη SLEEP
14		Ένδειξη COMFORTABLE SLEEP (προαιρετικά)
15		Ένδειξη FEEL (προαιρετικά)
16		Ένδειξη FLAP SWING (περιστροφή περυγίου)
17		Ένδειξη FLAP και SWING εκτροπέων
18		Ένδειξη SUPER
19		Ένδειξη HEALTHY
20		Ένδειξη ECO
21		Ένδειξη ANTI-MILDEW (καταστολή της ανάπτυξης μούχλας)
22		Ένδειξη BATTERY (μπαταρία)
23		Ένδειξη CLOCK (ρολόι)
24		Ένδειξη σίγασης

ΤΗΛΕΧΕΙΡΙΣΤΗΡΙΟ

Αντικατάσταση μπαταριών

Αφαιρέστε το κάλυμμα της μπαταρίας από το πίσω μέρος του τηλεχειριστηρίου, σπρώχνοντας το προς την κατεύθυνση του βέλους. Τοποθετήστε τις μπαταρίες σύμφωνα με τις ενδείξεις (+ και -) που φαίνονται στο τηλεχειριστήριο.

Επανατοποθετήστε το κάλυμμα της μπαταρίας, σύροντάς το στη θέση του.

⚠ Χρησιμοποιήστε 2 μπαταρίες LRO 3 AAA (1,5V). Μη χρησιμοποιείτε επαναφορτιζόμενες μπαταρίες. Αντικαταστήστε τις παλιές μπαταρίες με καινούργιες μπαταρίες του ίδιου τύπου, όταν δεν είναι πλέον ευανάγνωστη η οθόνη.

Μην απορρίπτετε τις μπαταρίες ως αστικά απόβλητα. Η διαφοροποιημένη συλλογή τέτοιων αποβλήτων για ειδική επεξεργασία είναι απαραίτητη.

⬆ Ανατρέξτε στην εικόνα 1.

i. Όταν ανοίξετε το κάλυμμα της μπαταρίας, μπορείτε να δείτε έναν μικροδιακόπτη DIP στο πίσω κάλυμμα.

Θέση λειτουργίας DIP	Λειτουργία
°C	Το τηλεχειριστήριο ρυθμίζεται σε βαθμούς Κελσίου
°F	Το τηλεχειριστήριο ρυθμίζεται σε βαθμούς Φαρενάιτ
Cool	Το τηλεχειριστήριο ρυθμίζεται μόνο σε λειτουργία ψύξης
Heat	Το τηλεχειριστήριο ρυθμίζεται σε λειτουργία ψύξης και θέρμανσης

ii. ΣΗΜΕΙΩΣΗ: Μετά τη ρύθμιση της λειτουργίας, πρέπει να αφαιρέσετε τις μπαταρίες και να επαναλάβετε τη διαδικασία που περιγράφεται παραπάνω.

⬆ Ανατρέξτε στην εικόνα 2.

Όταν τοποθετείτε τις μπαταρίες για πρώτη φορά στο τηλεχειριστήριο ή εάν τις αλλάζετε, πρέπει να προγραμματίσετε το τηλεχειριστήριο μόνο για ψύξη ή για ψύξη και θέρμανση.

Όταν τοποθετείτε τις μπαταρίες, τα σύμβολα ❄ (COOL ■) και ☀ (HEAT ■) αρχίζουν να αναβοσβήνουν. Αν πιέσετε οποιοδήποτε πλήκτρο όταν εμφανίζεται το σύμβολο ❄ (COOL ■), το τηλεχειριστήριο ρυθμίζεται μόνο σε λειτουργία ψύξης. Αν πιέσετε οποιοδήποτε πλήκτρο όταν εμφανίζεται το σύμβολο ☀ (HEAT ■), το τηλεχειριστήριο ρυθμίζεται μόνο σε λειτουργία ψύξης και θέρμανσης.

⚠ ΣΗΜΕΙΩΣΗ: Εάν ρυθμίσετε το τηλεχειριστήριο σε λειτουργία μόνο ψύξης, δεν θα είναι δυνατή η ενεργοποίηση της λειτουργίας θέρμανσης σε μονάδες με αντλία θερμότητας. Θα πρέπει να αφαιρέσετε τις μπαταρίες και να επαναλάβετε τη διαδικασία που περιγράφεται παραπάνω.

1. Στρέψτε το τηλεχειριστήριο προς το κλιματιστικό.
2. Βεβαιωθείτε ότι δεν υπάρχουν εμπόδια μεταξύ του τηλεχειριστηρίου και του δέκτη σήματος στην εσωτερική μονάδα.
3. Μην αφήνετε ποτέ το τηλεχειριστήριο εκτεθειμένο στις ακτίνες του ήλιου.
4. Διατηρείτε το τηλεχειριστήριο σε απόσταση τουλάχιστον 1 m από την τηλεόραση ή από άλλες ηλεκτρικές συσκευές.

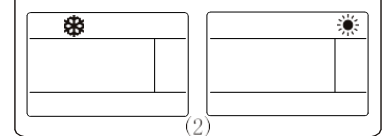
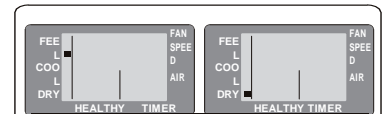
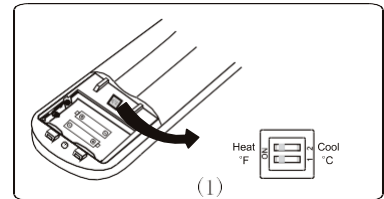
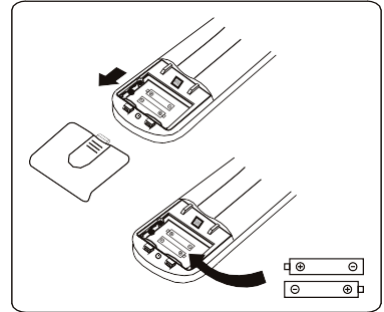

Συστάσεις για τη θέση και τη χρήση της βάσης του τηλεχειριστηρίου (αν υπάρχει)

Το τηλεχειριστήριο θα φυλάσσεται σε μια επίτοιχη βάση.

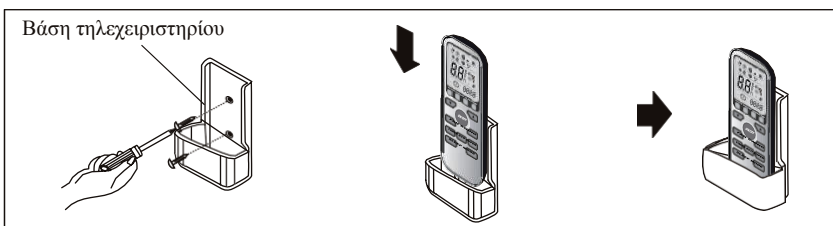

ΟΔΗΓΙΕΣ ΛΕΙΤΟΥΡΓΙΑΣ

Ο αέρας που αναρροφάται από τον ανεμιστήρα εισέρχεται από τη γρίλια και διέρχεται από το φίλτρο, στη συνέχεια ψύχεται/αφυγραίνεται ή θερμαίνεται μέσω του εναλλάκτη θερμότητας.

Ο αέρας εξόδου κατευθύνεται μηχανικά προς τα επάνω και προς τα κάτω με τα περυνγία και χειροκίνητα δεξιά και αριστερά με τους κατακόρυφους εκτροπέις, ενώ σε ορισμένα μοντέλα οι κατακόρυφοι εκτροπέις μπορούν επίσης να ελέγχονται μηχανικά.

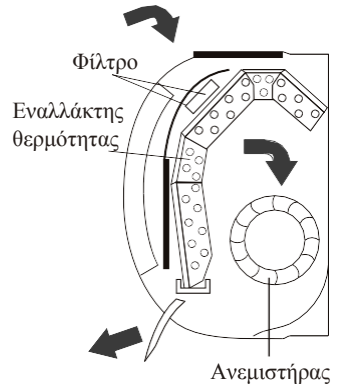

ΕΛΕΓΧΟΣ “ΠΕΡΙΣΤΡΟΦΗΣ” ΤΗΣ ΡΟΗΣ ΑΕΡΑ



- Η ροή του αέρα εξόδου κατανέμεται ομοιόμορφα στον χώρο.
- Είναι δυνατόν να ρυθμίσετε την κατεύθυνση του αέρα στη βέλτιστη θέση. Το πλήκτρο (SWING) ή (SWING) ενεργοποιεί το “ΠΤΕΡΥΓΙΟ”, η ροή αέρα κατευθύνεται εναλλακτικά από επάνω προς τα κάτω, προκειμένου να εξασφαλιστεί η ομοιόμορφη διάχυση του αέρα μέσα στον χώρο.

Το πλήκτρο (SWING) ενεργοποιεί τους μηχανοκίνητους “εκτροπέις”, η ροή αέρα κατευθύνεται εναλλακτικά από τα αριστερά προς τα δεξιά. (Προαιρετική λειτουργία, εξαρτάται από τα μοντέλα)

- Στη λειτουργία ψύξης, προσανατολίστε τα περυνγία σε οριζόντια κατεύθυνση.
- Στη λειτουργία θέρμανσης, προσανατολίστε τα περυνγία προς τα κάτω καθώς ο ζεστός αέρας έχει την τάση να ανυψώνεται.

Οι εκτροπέις τοποθετούνται χειροκίνητα και είναι τοποθετημένοι κάτω από τα περυνγία. Επιτρέπουν την κατεύθυνση της ροής αέρα προς τα δεξιά ή προς τα αριστερά.

Η ρύθμιση αυτή πρέπει να πραγματοποιηθεί όταν η συσκευή είναι απενεργοποιημένη.

Ποτέ μην τοποθετείτε τα “Πτερυνγία” χειροκίνητα, ο ευαίσθητος μηχανισμός τους μπορεί να υποστεί σοβαρή ζημιά!

Μη βάζετε ποτέ δάχτυλα, βέργες ή άλλα αντικείμενα στις περιόδους εισαγωγής ή εξαγωγής του αέρα. Τέτοια τυχαία επαφή με ηλεκτροφόρα εξαρτήματα μπορεί να προκαλέσει απρόβλεπτες ζημιές ή τραυματισμό.

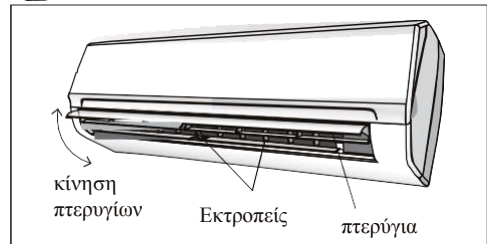
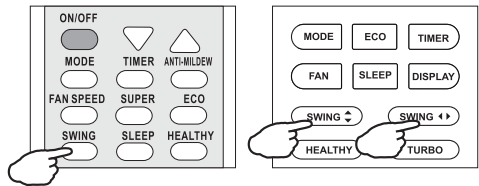
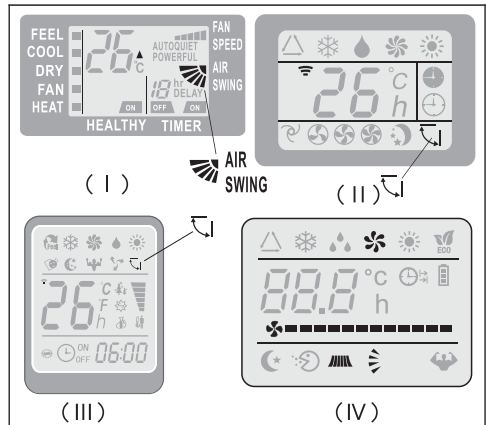

ΟΔΗΓΙΕΣ ΛΕΙΤΟΥΡΓΙΑΣ

ΛΕΙΤΟΥΡΓΙΑ ΨΥΞΗΣ



Η λειτουργία ψύξης επιτρέπει στο κλιματιστικό να ψύχει τον χώρο και ταυτόχρονα να μειώνει την υγρασία του αέρα.

Για να ενεργοποιήσετε τη λειτουργία ψύξης (COOL), πιέστε το πλήκτρο **[MODE]** μέχρι να εμφανιστεί στην οθόνη η ένδειξη **COOL**.

Η λειτουργία ψύξης ενεργοποιείται επιλέγοντας με το πλήκτρο **▲** ή **▼** θερμοκρασία χαμηλότερη από εκείνη του χώρου.

Για να βελτιστοποιήσετε τη λειτουργία του κλιματιστικού, ρυθμίστε τη θερμοκρασία (1), την ταχύτητα (2) και την κατεύθυνση της ροής αέρα (3) πιέζοντας το αντίστοιχο πλήκτρο.

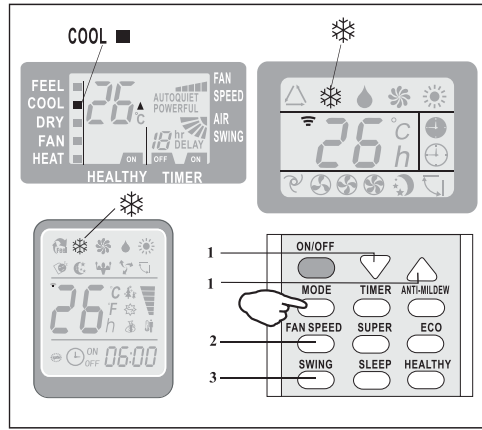

ΛΕΙΤΟΥΡΓΙΑ ΘΕΡΜΑΝΣΗΣ



Η λειτουργία θέρμανσης επιτρέπει στο κλιματιστικό να θερμαίνει τον χώρο.

Για να ενεργοποιήσετε τη λειτουργία θέρμανσης (HEAT), πιέστε το πλήκτρο **[MODE]** μέχρι να εμφανιστεί στην οθόνη η ένδειξη **HEAT**.

Με το πλήκτρο **▲** ή **▼** ρυθμίστε μια θερμοκρασία υψηλότερη από εκείνη του χώρου.

Για να βελτιστοποιήσετε τη λειτουργία του κλιματιστικού, ρυθμίστε τη θερμοκρασία (1), την ταχύτητα (2) και την κατεύθυνση της ροής αέρα (3) πιέζοντας το αντίστοιχο πλήκτρο.

⚠ Εάν η συσκευή είναι εξοπλισμένη με ηλεκτρικό θερμαντήρα, η εκκίνηση της συσκευής καθυστερεί για λίγα δευτερόλεπτα ώστε να εξασφαλίσει την άμεση έξοδο ζεστού αέρα (Προαιρετικά, εξαρτάται από το μοντέλο).

⚠ Στη λειτουργία HEAT, η συσκευή μπορεί να ενεργοποιήσει αυτόματα έναν κύκλο αποπάγωσης, ο οποίος είναι απαραίτητος για τον καθαρισμό του πάγου από τον συμπυκνωτή έτσι ώστε αυτός να ανακτήσει την λειτουργία εναλλαγής θερμότητας. Αυτή η διαδικασία συνήθως διαρκεί 2-10 λεπτά, κατά τη διάρκεια της αποπάγωσης η λειτουργία του ανεμιστήρα της εσωτερικής μονάδας διακόπτεται. Μετά την αποπάγωση, αυτόματα επανέρχεται η λειτουργία HEAT.

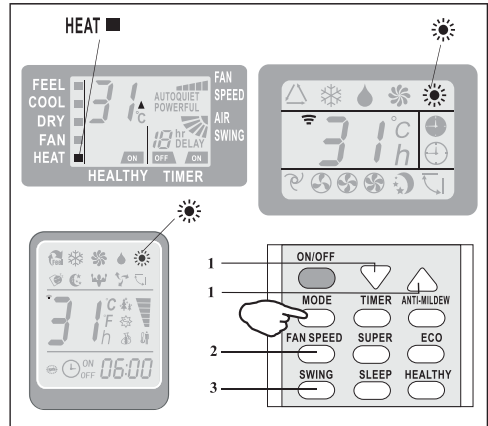

ΟΔΗΓΙΕΣ ΛΕΙΤΟΥΡΓΙΑΣ

ΛΕΙΤΟΥΡΓΙΑ ΧΡΟΝ/ΠΤΗ----TIMER ON



⊕ ⊖ → Για να ρυθμίσετε την ώρα του κλιματιστικού.
ON

Για να προγραμματίσετε τον αυτόματο χρόνο ενεργοποίησης, η συσκευή πρέπει να απενεργοποιηθεί. Πιέστε **TIMER** για πρώτη φορά, ρυθμίστε τη θερμοκρασία πιέζοντας το πλήκτρο ▲ ή ▼.

Πιέστε **TIMER** για δεύτερη φορά, ρυθμίστε το χρόνο αναμονής πιέζοντας το πλήκτρο ▲ ή ▼.

Πιέστε **TIMER** για τρίτη φορά, επιβεβαιώστε τη ρύθμιση, στη συνέχεια, ο χρόνος αναμονής μέχρι την επόμενη αυτόματη ενεργοποίηση θα εμφανίζεται στην οθόνη. **ΣΗΜΕΙΩΣΗ!**

Πριν προχωρήσετε με το χρόνο: προγραμματίστε τη λειτουργία με το πλήκτρο **MODE** (2) και την ταχύτητα του ανεμιστήρα με το πλήκτρο **FAN** (3). Απενεργοποιήστε το κλιματιστικό (με το πλήκτρο **ON/OFF**).

Σημείωση: Για να ακυρώσετε τη ρυθμισμένη λειτουργία, πιέστε ξανά το πλήκτρο **TIMER**.

Σημείωση: Σε περίπτωση απενεργοποίησης, είναι απαραίτητο να ρυθμίσετε ξανά τον χρονοδιακόπτη ενεργοποίησης (TIMER ON)

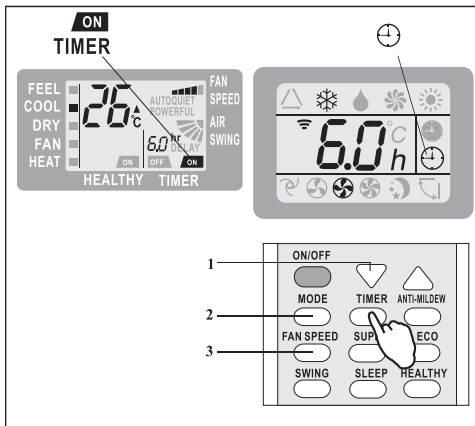

Εσωτερική οθόνη

ΛΕΙΤΟΥΡΓΙΑ ΧΡΟΝ/ΠΤΗ----TIMER OFF



⊕ ⊖ → Για να ρυθμίσετε την αυτόματη απενεργοποίηση του κλιματιστικού
OFF

Η διακοπή προγραμματίζεται πατώντας **TIMER**. Ρυθμίστε την ώρα αναμονής πιέζοντας το πλήκτρο ▲ ή ▼, μέχρι να εμφανιστεί ο χρόνος αναμονής που επιθυμείτε, στη συνέχεια πιέστε ξανά το **TIMER**.

Σημείωση: Για να ακυρώσετε τη ρυθμισμένη λειτουργία, πιέστε ξανά το πλήκτρο **TIMER**.

Σημείωση: Σε περίπτωση απενεργοποίησης, είναι απαραίτητο να ρυθμίσετε ξανά τον χρονοδιακόπτη απενεργοποίησης (TIMER OFF)

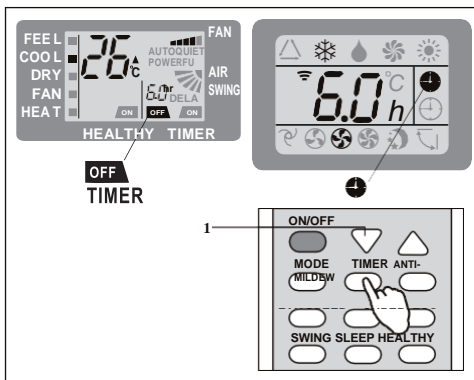

Εσωτερική οθόνη

⚠ Σημείωση: Η λειτουργία TIMER μπορεί να ρυθμιστεί σε διαστήματα της μισής ώρας.



Εσωτερική οθόνη

ΟΔΗΓΙΕΣ ΛΕΙΤΟΥΡΓΙΑΣ

ΛΕΙΤΟΥΡΓΙΑ ΑΝΕΜΙΣΤΗΡΑ



Το κλιματιστικό λειτουργεί μόνο για αερισμό.

Για να ρυθμίσετε τη λειτουργία FAN, πιάστε **MODE** μέχρι να εμφανιστεί στην οθόνη η ένδειξη (FAN ■).

Πιέζοντας το πλήκτρο **FAN** η ταχύτητα αλλάζει με την εξής σειρά: LOW/ MEDIUM/HIGH/AUTO σε λειτουργία FAN.

Το τηλεχειριστήριο αποθηκεύει επίσης την ταχύτητα που έχει ρυθμιστεί στην προηγούμενη λειτουργία.

Στη λειτουργία FEEL (αυτόματη) το κλιματιστικό επιλέγει αυτόματα την ταχύτητα του ανεμιστήρα και τη λειτουργία (ΨΥΞΗ ή ΘΕΡΜΑΝΣΗ).

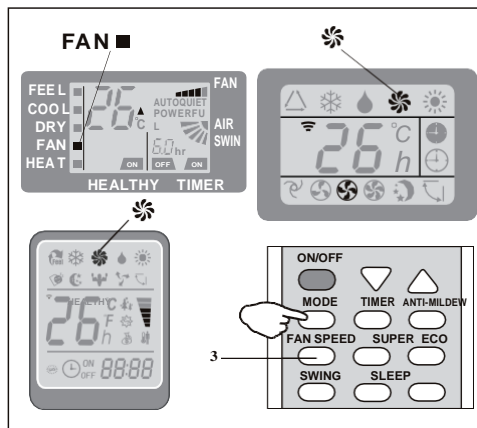

ΛΕΙΤΟΥΡΓΙΑ ΑΦΥΓΡΑΝΣΗΣ



Αυτή η λειτουργία μειώνει την υγρασία του αέρα καθιστώντας πιο άνετο τον χώρο.

Για να ρυθμίσετε τη λειτουργία DRY, πιάστε **MODE** μέχρι να εμφανιστεί στην οθόνη η ένδειξη (DRY ■). Ενεργοποιείται μια αυτόματη λειτουργία εναλλασσόμενων κύκλων ψύξης και ανεμιστήρα αέρα.

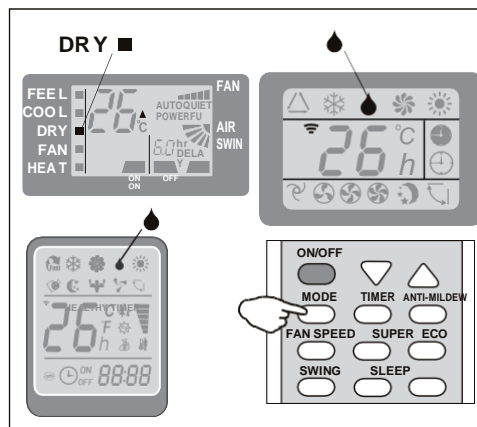

ΟΔΗΓΙΕΣ ΛΕΙΤΟΥΡΓΙΑΣ

ΛΕΙΤΟΥΡΓΙΑ FEEL (ΑΙΣΘΗΣΗ)



Αυτόματη λειτουργία.

Για να ενεργοποιήσετε τη λειτουργία FEEL (αυτόματη), πιάστε το πλήκτρο **[MODE]** στο τηλεχειριστήριο μέχρι να εμφανιστεί στην οθόνη το σύμβολο Δ (FEEL ■).

Στη λειτουργία FEEL η ταχύτητα του ανεμιστήρα και η θερμοκρασία ρυθμίζονται αυτόματα σύμφωνα με τη θερμοκρασία του χώρου (ελέγχεται από τον αισθητήρα θερμοκρασίας που είναι ενσωματωμένος στην εσωτερική μονάδα).

Θερμ. περιβάλ..	Λειτουργία	Αυτόμ. θερμ.
< 20°C	ΘΕΡΜΑΝΣΗ (ΓΙΑ ΤΥΠΟ ΑΝΤΑΓΑΣ ΘΕΡΜΟΤΗΤΑΣ) ΑΝΕΜΙΣΤΗΡΑΣ (ΓΙΑ ΤΥΠΟ ΜΟΝΟΦΑΣΗ)	23°C
20°C-26 °C	DRY	18°C
> 26°C	COOL	23°C

Για να βελτιστοποιήσετε τη λειτουργία του κλιματιστικού, ρυθμίστε τη θερμοκρασία (1), την ταχύτητα (2) και την κατεύθυνση της ροής αέρα (3) πιέζοντας τα αντίστοιχα πλήκτρα.

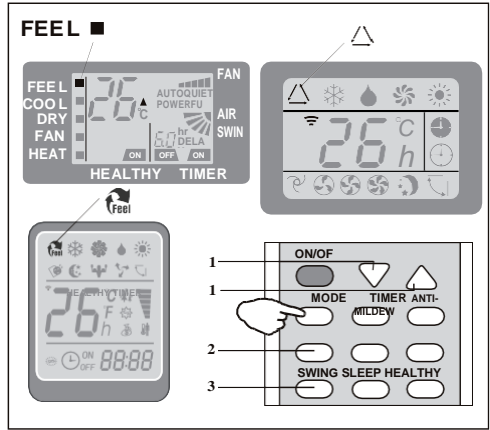

ΛΕΙΤΟΥΡΓΙΑ SLEEP



Για να ενεργοποιήσετε τη λειτουργία SLEEP, πιάστε το πλήκτρο **[SLEEP]** στο τηλεχειριστήριο μέχρι να εμφανιστεί στην οθόνη το σύμβολο ☾ (AUTOQUIET).

Η λειτουργία "SLEEP" ρυθμίζει αυτόματα τη θερμοκρασία καθιστώντας το χώρο πιο άνετο κατά τη διάρκεια της νύχτας. Σε λειτουργία ψύξης ή αφύγρανσης, η ρυθμισμένη θερμοκρασία αυξάνεται αυτόματα κατά 1 °C κάθε 60 λεπτά, για να επιτευχθεί συνολική αύξηση 2 °C κατά τις πρώτες 2 ώρες λειτουργίας.

Στη λειτουργία θέρμανσης, η ρυθμισμένη θερμοκρασία μειώνεται σταδιακά κατά 2 °C κατά τις πρώτες 2 ώρες λειτουργίας.

Μετά από 10 ώρες λειτουργίας σε λειτουργία SLEEP, το κλιματιστικό απενεργοποιείται αυτόματα.

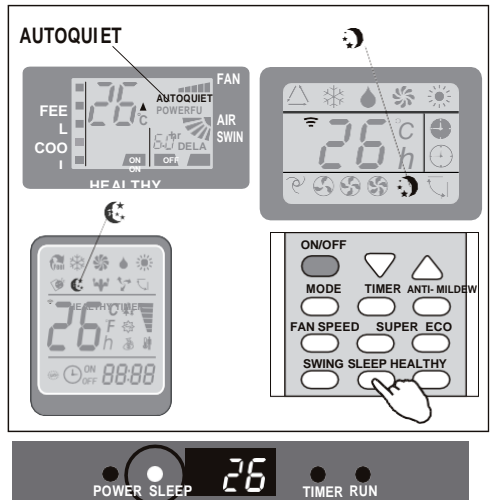

Εσωτερική οθόνη



ΠΡΟΣΤΑΣΙΑ

Το κλιματιστικό είναι προγραμματισμένο για άνετες και κατάλληλες συνθήκες διαβίωσης, εάν χρησιμοποιείται σε ασυνήθιστες συνθήκες όπως παρακάτω, ενδέχεται να ενεργοποιηθούν ορισμένα χαρακτηριστικά προστασίας ασφάλειας.

Για μοντέλα σε κλιματικές συνθήκες T1:

Αρ.	ΛΕΙΤΟΥΡΓΙΑ	Θερμοκρασία περιβάλλοντος
1	Θέρμανση	Η εξωτερική θερμοκρασία είναι πάνω από 24 °C
		Η εξωτερική θερμοκρασία είναι κάτω από -7 °C
		Η θερμοκρασία χώρου είναι πάνω από 27 °C
2	Ψύξη	Η εξωτερική θερμοκρασία είναι πάνω από 43 °C
		Η θερμοκρασία χώρου είναι κάτω από 21 °C
3	Αφύγραση	Η θερμοκρασία χώρου είναι κάτω από 18 °C

Για μοντέλα σε τροπικές κλιματικές συνθήκες (T3):

Αρ.	ΛΕΙΤΟΥΡΓΙΑ	Θερμοκρασία περιβάλλοντος
1	Θέρμανση	Η εξωτερική θερμοκρασία είναι πάνω από 24 °C
		Η εξωτερική θερμοκρασία είναι κάτω από -7 °C
		Η θερμοκρασία χώρου είναι πάνω από 27 °C
2	Ψύξη	Η εξωτερική θερμοκρασία είναι πάνω από 52 °C
		Η θερμοκρασία χώρου είναι κάτω από 21 °C
3	Αφύγραση	Η θερμοκρασία χώρου είναι κάτω από 18 °C

⚠ Η μονάδα δεν λειτουργεί αμέσως εάν ενεργοποιηθεί μετά την απενεργοποίηση ή μετά την αλλαγή της λειτουργίας ενώ ήδη λειτουργεί. Αυτό είναι μια φυσιολογική ενέργεια αυτοπροστασίας, θα πρέπει να περιμένετε για περίπου 3 λεπτά.

⚠ Η ισχύς και η απόδοση είναι σύμφωνες με τη δοκιμή που πραγματοποιήθηκε σε λειτουργία πλήρους φορτίου*.
* Απαιτείται υψηλότερη ταχύτητα του μοτέρ του εσωτερικού ανεμιστήρα και μέγιστη γωνία ανοίγματος των περυγίων και των εκτροπέων.

ΕΓΧΕΙΡΙΔΙΟ ΕΓΚΑΤΑΣΤΑΣΗΣ - Σημαντικές Επισημάνσεις

■ Σημαντικές επισημάνσεις

- Η κλιματιστική μονάδα που αγοράσατε, πρέπει να εγκατασταθεί από εξειδικευμένο προσωπικό και το «Εγχειρίδιο Εγκατάστασης» απευθύνεται αποκλειστικά στο εξειδικευμένο προσωπικό εγκατάστασης! Οι προδιαγραφές της εγκατάστασης θα πρέπει να υπόκεινται στους κανονισμούς της υπηρεσίας υποστήριξης μας.
- Κατά τη διάρκεια πλήρωσης του εύφλεκτου ψυκτικού, οποιαδήποτε ακατάλληλη κίνησή σας, μπορεί να προκαλέσει σοβαρό τραυματισμό ή τραυματισμούς στο ανθρώπινο σώμα ή σώματα και αντικείμενο η αντικείμενα.
- Μετά την ολοκλήρωση της εγκατάστασης, θα πρέπει να πραγματοποιηθεί έλεγχος διαρροής.
- Πριν την συντήρηση ή την επισκευή του κλιματιστικού που χρησιμοποιεί εύφλεκτο ψυκτικό μέσο, θα πρέπει να γίνει έλεγχος ασφαλείας για να διασφαλιστεί ότι ο κίνδυνος φωτιάς ελαχιστοποιείται.
- Είναι απαραίτητο να λειτουργείτε τη μονάδα με ελεγχόμενη διαδικασία, ώστε να διασφαλίσετε ότι κάθε κίνδυνος που μπορεί να προκύψει λόγω του εύφλεκτου αερίου ή ατμού κατά τη λειτουργία της, μειώνεται στο ελάχιστο.
- Απαιτήσεις για το συνολικό βάρος του ψυκτικού προς πλήρωση και την επιφάνεια του χώρου που εξυπηρετήσει το κλιματιστικό (φαινόνται στους ακόλουθους πίνακες GG.1 και GG.2)





ΕΓΧΕΙΡΙΔΙΟ ΕΓΚΑΤΑΣΤΑΣΗΣ - Σημαντικές Επισημάνσεις

■ Η μέγιστη πλήρωση και η απαιτούμενη ελάχιστη επιφάνεια χώρου

$m_1 = (4 \text{ m}^3) \times \text{LFL}$, $m_2 = (26 \text{ m}^3) \times \text{LFL}$, $m_3 = (130 \text{ m}^3) \times \text{LFL}$

Όπου LFL είναι το κατώτερο όριο ευφλεξιμότητας εκφρασμένο σε kg/m^3 , το LFL του R290 είναι $0,038 \text{ kg/m}^3$, του R32 $0,306 \text{ kg/m}^3$.

Για τις συσκευές με ποσότητα πλήρωσης $m_1 < M \leq m_2$:

Η μέγιστη πλήρωση σε ένα χώρο θα πρέπει να είναι σε συνάρτηση με την ακόλουθη σχέση: $m_{\max} = 2,5 \times (\text{LFL})^{5/4} \times h_0 \times (A)^{1/2}$

Η ελάχιστη απαιτούμενη επιφάνεια χώρου A_{\min} για την εγκατάσταση μιας συσκευής με βάρος ψυκτικού πλήρωσης M (kg), θα πρέπει να υπολογιστεί σύμφωνα με τη σχέση: $A_{\min} = (M / (2,5 \times (\text{LFL})^{5/4} \times h_0))^{1/2}$

Όπου: M_{\max} είναι η μέγιστη επιτρεπτή πλήρωση σε ένα χώρο, εκφρασμένο σε kg

M είναι το βάρος του ψυκτικού πλήρωσης στη συσκευή, σε kg

A_{\min} είναι η ελάχιστη απαιτούμενη επιφάνεια χώρου, σε m^2

A είναι η επιφάνεια του χώρου, σε m^2

LFL είναι το κατώτατο όριο ευφλεξιμότητας, σε kg/m^3

h_0 είναι το ύψος εγκατάστασης της συσκευής, εκφρασμένο σε μέτρα για τον υπολογισμό του m_{\max} ή του A_{\min} , 1,8m για επίτοιχη συσκευή

Πίνακας GG.1-Μέγιστη πλήρωση (kg)

Κατηγορία	LFL (kg/m^3)	h_0 (m)	Επιφάνεια χώρου (m^2)						
			4	7	10	15	20	30	50
R290	0.038	0.6	0.05	0.07	0.08	0.1	0.11	0.14	0.18
		1	0.08	0.11	0.13	0.16	0.19	0.2	0.3
		1.8	0.15	0.2	0.24	0.29	0.34	0.41	0.53
		2.2	0.18	0.24	0.29	0.36	0.41	0.51	0.65
R32	0.306	0.6	0.68	0.9	1.08	1.32	1.53	1.87	2.41
		1	1.14	1.51	1.8	2.2	2.54	3.12	4.02
		1.8	2.05	2.71	3.24	3.97	4.58	5.61	7.254
		2.2	2.5	3.31	3.96	4.85	5.6	6.86	8.85

Πίνακας GG.2-Ελάχιστη επιφάνεια χώρου (m^2)

Κατηγορία	LFL (kg/m^3)	h_0 (m)	Ποσότητα πλήρωσης (M) (kg)						
			Ελάχιστη επιφάνεια χώρου (m^2)						
R290	0.038		0.152kg	0.228 kg	0.304 kg	0.456 kg	0.608 kg	0.76 kg	0.988 kg
		0.6		82	146	328	584	912	1514
		1		30	53	118	210	328	555
		1.8		9	16	36	65	101	171
		2.2		6	11	24	43	68	115
R32	0.306		1.224 kg	1.836 kg	2.448 kg	3.672 kg	4.896 kg	6.12 kg	7.956 kg
		0.6		29	51	116	206	321	543
		1		10	19	42	74	116	196
		1.8		3	6	13	23	36	60
		2.2		2	4	9	15	24	40

ΕΓΧΕΙΡΙΔΙΟ ΕΓΚΑΤΑΣΤΑΣΗΣ - Σημαντικές Επισημάνσεις

■ Αρχές Ασφαλούς Εγκατάστασης

1. Ασφάλεια στο Σημείο Εγκατάστασης



Απαγορεύονται οι ανοιχτές φλόγες



Απαιτείται εξειρισμός

2. Ασφάλεια στη Λειτουργία

Απαγορεύονται οι ανοιχτές φλόγες



Προσοχή στον Στατικό Ηλεκτρισμό



Πρέπει να φοράτε προστατευτικό ρουχισμό και αντιστατικά γάντια



Μη χρησιμοποιείτε κινητά τηλέφωνα

3. έλεια κατά την Εγκατάσταση

Κατάλληλο σημείο εγκατάστασης

- Ανιχνευτής διαρροών Ψυκτικού μέσου
- Η εικόνα στα αριστερά είναι το σχηματικό διάγραμμα του ανιχνευτή διαρροών.



Παρακαλούμε σημειώστε πως:

1. Ο χώρος της εγκατάστασης θα πρέπει να είναι καλά αεριζόμενος
2. Στα μέρη που θα εξυπηρετούν την εγκατάσταση ή τη συντήρηση μονάδων που χρησιμοποιούν ψυκτικό R290 θα πρέπει να αποφεύγονται η ανοικτή φλόγα, η διαδικασία συγκόλλησης, το κάπνισμα, η ύπαρξη φούρνου ξήρανσης ή οποιαδήποτε πηγή θερμότητας υψηλότερης από 370°C, η οποία παράγει εύκολα ανοικτή φλόγα. Στα μέρη που θα εξυπηρετούν την εγκατάσταση ή τη συντήρηση μονάδων που χρησιμοποιούν ψυκτικό R32 θα πρέπει να αποφεύγονται η ανοικτή φλόγα, η διαδικασία συγκόλλησης, το κάπνισμα, η ύπαρξη φούρνου ξήρανσης ή οποιαδήποτε πηγή θερμότητας υψηλότερης από 548°C, η οποία παράγει εύκολα ανοικτή φλόγα.
3. Κατά την εγκατάσταση ενός κλιματιστικού, είναι απαραίτητο να λαμβάνετε τα κατάλληλα μέτρα αντιστατικής προστασίας, όπως αντιστατικά ρούχα και/ή γάντια.
4. Πρέπει να επιλέξετε το κατάλληλο σημείο εγκατάστασης ή συντήρησης, όπου οι προσαγωγές και εξαγωγές αέρα των εσωτερικών και εξωτερικών μονάδων, δε θα παρεμποδίζονται ούτε θα είναι κοντά σε πηγή θερμότητας ή σε εύφλεκτο και/ή εκρηκτικό περιβάλλον.
5. Εάν κατά την εγκατάσταση, παρατηρηθεί διαρροή ψυκτικού, κλείστε αμέσως τη βαλβίδα της εξωτερικής μονάδας και μέχρι την πλήρη διαρροή του ψυκτικού μετά από 15 λεπτά, όλο το προσωπικό θα πρέπει να βγει έξω από το χώρο. Εάν το προϊόν έχει καταστραφεί, θα πρέπει να μεταφερθεί στο κέντρο επισκευής, ενώ απαγορεύεται η συγκόλληση του ψυκτικού σωλήνα ή η οποιαδήποτε άλλη διεργασία στο σημείο.
6. Το σημείο εγκατάστασης θα πρέπει να επιλεγεί έτσι ώστε η προσαγωγή και εξαγωγή αέρα της εσωτερικής μονάδας να είναι ίσες.
7. Είναι απαραίτητο να αποφεύγονται μέρη όπου υπάρχουν και άλλες ηλεκτρικές συσκευές, ηλεκτρικές πρίζες και διακόπτες, θάλαμοι φούρνου, κρεβάτια, καναπέδες και άλλα αντικείμενα αξίας, κάτω από την εσωτερική μονάδα.



ΕΓΧΕΙΡΙΔΙΟ ΕΓΚΑΤΑΣΤΑΣΗΣ - Σημαντικές Επισημάνσεις

■ Ειδικά Εργαλεία

Όνομα εργαλείου	Απαιτήσεις για τη χρήση
Μικρή Αντλία Κενού	Θα πρέπει να είναι μία αντι-εκρηκτική αντλία κενού, με ικανό επίπεδο ακρίβειας και η τάξη κενού της να είναι μικρότερη από τα 10Pa.
Συσκευή Πλήρωσης	Θα πρέπει να είναι μία αντι-εκρηκτική διάταξη πλήρωσης, με ικανό επίπεδο ακρίβειας και διαβάθμιση πλήρωσης μικρότερη των 5g.
Ανιχνευτής Διαρροής	Θα πρέπει να είναι μία αντι-εκρηκτική διάταξη πλήρωσης, με ικανό επίπεδο ακρίβειας και διαβάθμιση πλήρωσης μικρότερη των 5g.
Ανιχνευτής Συγκέντρωσης	<p>A) Ο χώρος της συντήρησης θα πρέπει να είναι εξοπλισμένος με έναν σταθερού τύπου ανιχνευτή συγκέντρωσης εύφλεκτων ψυκτικών υγρών, ο οποίος θα είναι συνδεδεμένος σε σύστημα συναγερμού και του οποίου η απόκλιση δε μπορεί να είναι μεγαλύτερη του 5%.</p> <p>B) Ο χώρος εγκατάστασης θα πρέπει να είναι εξοπλισμένος με ένα φορητό ανιχνευτή συγκέντρωσης εύφλεκτων ψυκτικών υγρών, ο οποίος θα ενεργοποιεί ηχητικό και οπτικό συναγερμό 2 επιπέδων και του οποίου η απόκλιση δε μπορεί να είναι μεγαλύτερη του 5%.</p> <p>Γ) Οι ανιχνευτές διαρροών θα πρέπει να βαθμονομούνται τακτικά.</p> <p>Δ) Είναι απαραίτητος ο έλεγχος και η διασφάλιση των λειτουργιών των ανιχνευτών συγκέντρωσης, πριν τη χρήση τους.</p>
Μανόμετρο	<p>A) Το μανόμετρο θα πρέπει να βαθμονομείται τακτικά.</p> <p>B) Το μανόμετρο που χρησιμοποιείται για το ψυκτικό R22 μπορεί να χρησιμοποιηθεί για τα ψυκτικά R290 και R161. Το μανόμετρο που χρησιμοποιείται για το R410 μπορεί να χρησιμοποιηθεί και για το ψυκτικό R32.</p>
Διάταξη Πυρόσβεσης	<p>Κατά την εγκατάσταση και συντήρηση κλιματιστικών μονάδων, είναι απαραίτητο να υπάρχει διαθέσιμη πυροσβεστική διάταξη.</p> <p>Στο χώρο συντήρησης θα πρέπει να υπάρχουν δύο ή περισσότερων τύπων πυροσβεστήρες, ξηράς κόνεως, διοξειδίου του άνθρακα και αφρού και πως αυτοί οι πυροσβεστήρες θα βρίσκονται σε προσιτά σημεία με ευδιάκριτα αναγνωριστικές σημάνσεις.</p>

ΕΓΧΕΙΡΙΔΙΟ ΕΓΚΑΤΑΣΤΑΣΗΣ---Επιλογή του χώρου εγκατάστασης

ΕΣΩΤΕΡΙΚΗ ΜΟΝΑΔΑ

- Εγκαταστήστε την εσωτερική μονάδα σε γερό τοίχο που δεν υπόκειται σε κραδασμούς.
- Τα ανοίγματα εισόδου και εξόδου δεν πρέπει να παρεμποδίζονται: ο αέρας πρέπει να μπορεί να ρέει παντού στο χώρο.
- Μην εγκαταστήσετε τη μονάδα κοντά σε πηγή θερμότητας, ατμού ή εύφλεκτου αερίου.
- Εγκαταστήστε τη μονάδα κοντά σε πρίζα του ρεύματος ή αποκλειστικό κύκλωμα.
- Μην εγκαταστήσετε τη μονάδα σε σημείο όπου θα εκτίθεται στο άμεσο ηλιακό φως.
- Επιλέξτε μια τοποθεσία όπου το συμπυκνωμένο νερό μπορεί εύκολα να αποστραγγίζεται και όπου είναι εύκολο να συνδεθεί με την εξωτερική μονάδα.
- Ελέγχετε τη λειτουργία του μηχανήματος τακτικά και διατηρείτε τις απαραίτητες αποστάσεις όπως φαίνεται στην εικόνα.
- Επιλέξτε μια θέση όπου το φίλτρο θα μπορεί εύκολα να αφαιρεθεί.

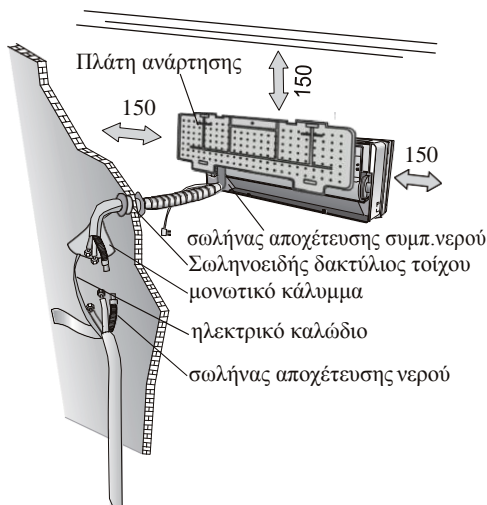

ελάχιστη απόσταση που πρέπει να διατηρηθεί (mm)
όπως φαίνεται στην εικόνα

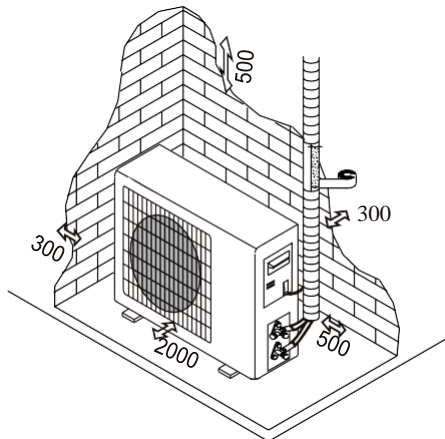

ΕΞΩΤΕΡΙΚΗ ΜΟΝΑΔΑ

- Μην εγκαταστήσετε την εξωτερική μονάδα κοντά σε πηγή θερμότητας, ατμού ή εύφλεκτου αερίου.
- Μην εγκαταστήσετε τη μονάδα σε σημεία με υπερβολικό αέρα ή σκόνη.
- Μην εγκαταστήσετε τη μονάδα σε σημεία που περνούν συχνά άνθρωποι. Επιλέξτε ένα σημείο όπου ο θόρυβος λειτουργίας και εξόδου αέρα δεν θα ενοχλούν τους γείτονες.
- Αποφύγετε την εγκατάσταση της μονάδας σε σημείο που θα εκτίθεται στο άμεσο ηλιακό φως (διαφορετικά χρησιμοποιήστε προστασία, εάν είναι απαραίτητο, που δεν πρέπει να παρεμποδίζει τη ροή του αέρα).
- Διατηρήστε τις αποστάσεις όπως φαίνονται στην εικόνα για να κυκλοφορεί ελεύθερα ο αέρας.
- Εγκαταστήστε την εξωτερική μονάδα σε ασφαλή και σταθερή θέση.
- Εάν η εξωτερική μονάδα υπόκειται σε κραδασμούς, τοποθετήστε ελαστικά παρεμβύσματα στα πόδια της μονάδας.

Διάγραμμα εγκατάστασης

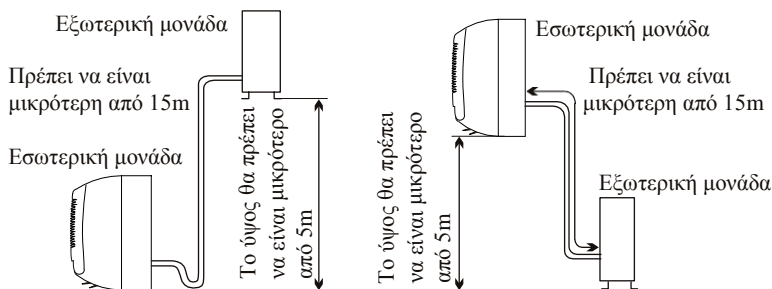

Ο αγοραστής πρέπει να εξασφαλίσει ότι το άτομο και/ή η εταιρεία που πρόκειται να εγκαταστήσει, συντηρήσει ή επισκευάσει αυτό το κλιματιστικό διαθέτει κατάρτιση και εμπειρία στα ψυκτικά προϊόντα.

ΕΓΧΕΙΡΙΔΙΟ ΕΓΚΑΤΑΣΤΑΣΗΣ---Εγκατάσταση της εσωτερικής μονάδας

Πριν ξεκινήσετε την εγκατάσταση, αποφασίστε για τη θέση των εσωτερικών και εξωτερικών μονάδων, λαμβάνοντας υπόψη την ελάχιστη απόσταση που έχετε υπολογίσει γύρω από τις μονάδες

⚠ Μην εγκαταστήσετε το κλιματιστικό σε υγρό χώρο όπως μπάνιο ή πλυσταριό κλπ.

⚠ Η θέση εγκατάστασης πρέπει να απέχει 250cm ή περισσότερο πάνω από το δάπεδο.

Για την εγκατάσταση, προχωρήστε ως εξής:

Εγκατάσταση πλάτης ανάρτησης

1. Πάντοτε τοποθετείτε το πίσω πλαίσιο οριζόντια και κατακόρυφα.
2. Ανοίξτε οπές βάθους 32 mm στον τοίχο για να στερεώσετε την πλάτη.
3. Τοποθετήστε τα πλαστικά ούπα στις οπές.
4. Στερεώστε το πίσω πλαίσιο στον τοίχο με τις παρεχόμενες αυτοσπειροτομούμενες βίδες.
5. Βεβαιωθείτε ότι το πίσω πλαίσιο έχει σταθεροποιηθεί αρκετά γερά ώστε να αντέχει το βάρος.

Σημείωση: Το σχήμα της πλάτης ανάρτησης ενδέχεται να είναι διαφορετικό από το παραπάνω, αλλά η μέθοδος εγκατάστασης είναι παρόμοια.

Ανοιγμα οπής στον τοίχο για τη σωλήνωση

1. Ανοίξτε την οπή της σωλήνωσης (Φ 55) στον τοίχο με ελαφρά καθοδική κλίση προς την εξωτερική πλευρά.
2. Εισάγετε το σωληνοειδή δακτύλιο τοίχου στην οπή για να εμποδίσετε τυχόν ζημιά στο σωλήνα και τις καλωδιώσεις κατά τη διέλευσή τους από την οπή.

⚠ Η οπή πρέπει να έχει καθοδική κλίση προς την εξωτερική πλευρά

Σημείωση: Διατηρήστε το σωλήνα αποχέτευσης προς τα κάτω προς την κατεύθυνση της οπής στον τοίχο, διαφορετικά μπορεί να παρουσιαστεί διαρροή.

Ηλεκτρικές συνδέσεις---Εσωτερική μονάδα

1. Ανοίξτε την πρόσοψη.
2. Αφαιρέστε το κάλυμμα όπως υποδεικνύεται στην εικόνα (αφαιρώντας μια βίδα ή σπάζοντας τα άγκιστρα).
3. Για τις ηλεκτρικές συνδέσεις, δείτε το διάγραμμα στο δεξιό μέρος της μονάδας κάτω από την πρόσοψη.
4. Συνδέστε τα καλώδια στους βιδωτούς ακροδέκτες ακολουθώντας την αρίθμηση. Χρησιμοποιήστε μέγεθος καλωδίου κατάλληλο για την ισχύ τροφοδοσίας (βλέπε πινακίδα τύπου της μονάδας) και σύμφωνα με όλες τις τρέχουσες απαιτήσεις του εθνικού κώδικα ασφαλείας.

⚠ Το καλώδιο που συνδέει τις εξωτερικές και εσωτερικές μονάδες πρέπει να είναι κατάλληλο για εξωτερική χρήση.

⚠ Το φις πρέπει να είναι προσβάσιμο και μετά την εγκατάσταση της συσκευής έτσι ώστε να μπορεί να αφαιρεθεί εάν χρειαστεί.

⚠ Πρέπει να εξασφαλιστεί μια αποτελεσματική σύνδεση γείωσης.

⚠ Εάν το καλώδιο τροφοδοσίας υποστεί ζημιά, πρέπει να αντικατασταθεί από εξουσιοδοτημένο σέρβις.

Σημείωση: Προαιρετικά, τα καλώδια μπορούν να συνδεθούν με την κύρια πλακέτα της εσωτερικής μονάδας από τον κατ'ασκευαστή σύμφωνα με το μοντέλο χωρίς θερματικό ακροδεκτών.

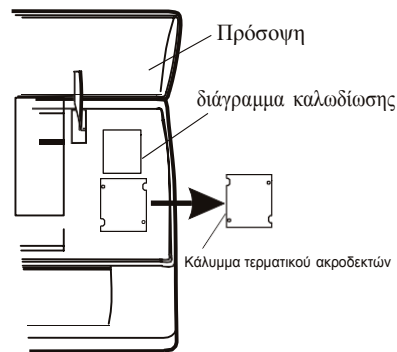
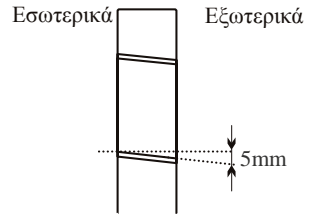
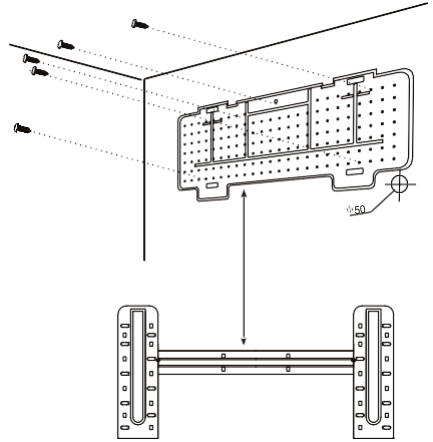

ΕΓΧΕΙΡΙΔΙΟ ΕΓΚΑΤΑΣΤΑΣΗΣ--- Εγκατάσταση της εσωτερικής μονάδας

Σύνδεση σωλήνωσης ψυκτικού

Η σωλήνωση μπορεί να οδεύει στις 3 κατευθύνσεις που υποδεικνύονται με αριθμούς στην εικόνα. Όταν η σωλήνωση οδεύεται προς την κατεύθυνση 1 ή 3, κόψτε μια εγκοπή κατά μήκος της αulάκωσης στο πλευρό της εσωτερικής μονάδας με έναν κόφτη.

Οδεύστε τη σωλήνωση προς την οπή του τοίχου και τυλίξτε μαζί τους χάλκινους σωλήνες, το σωλήνα αποχέτευσης και τα καλώδια τροφοδοσίας με την ταινία, με το σωλήνα αποχέτευσης στο κάτω μέρος, έτσι ώστε το νερό να μπορεί να ρέει ελεύθερα.

- Μην αφαιρέσετε το καπάκι από το σωλήνα μέχρι να τον συνδέσετε, για να αποφύγετε την εισροή υγρασίας ή ακαθαρσιών.
- Εάν ο σωλήνας κάμπτεται ή τραβιέται πολύ συχνά, θα καταστεί άκαμπτος. Μη λυγίζετε το σωλήνα περισσότερο από τρεις φορές σε ένα σημείο.
- Κατά την επέκταση του τυλιγμένου σωλήνα, ισιώστε τον σωλήνα ξετυλίγοντας τον απαλά όπως φαίνεται στην εικόνα.

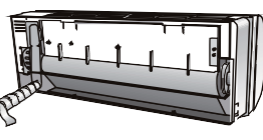
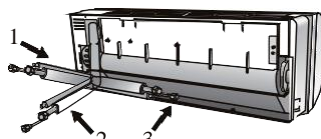

Διαμορφώστε το σωλήνα σύνδεσης

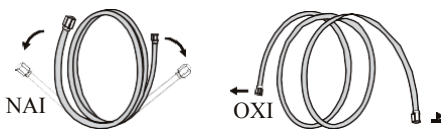

Επέκταση του τυλιγμένου σωλήνα

Συνδέσεις με την εσωτερική μονάδα

1. Αφαιρέστε το καπάκι του σωλήνα της εσωτερικής μονάδας (βεβαιωθείτε ότι δεν υπάρχουν υπολείμματα στο εσωτερικό).
2. Εισάγετε το εκτονούμενο περικόχλιο και δημιουργήστε μια φλάντζα στο άκρο του σωλήνα σύνδεσης.
3. Σφίξτε τις συνδέσεις χρησιμοποιώντας δύο κλειδιά περιστρεφόμενα σε αντίθετες κατευθύνσεις.



Αποστράγγιση συμπυκνωμένου νερού εσωτ. μονάδας

Η αποστράγγιση του συμπυκνωμένου νερού της εσωτερικής μονάδας είναι θεμελιώδης για την επιτυχία της εγκατάστασης.

1. Τοποθετήστε τον σωλήνα αποχέτευσης κάτω από τις σωληνώσεις, προσέχοντας να μη δημιουργήσετε σιφόνια.
2. Ο σωλήνας αποχέτευσης πρέπει να έχει κλίση προς τα κάτω για να βοηθά στην αποστράγγιση.
3. Μη λυγίζετε τον σωλήνα αποχέτευσης και μην το αφήσετε να προεξέχει ή να συστρέφεται και μη βάλετε το άκρο του σε νερό. Εάν συνδέσετε μια προέκταση στον σωλήνα αποχέτευσης, βεβαιωθείτε ότι έχει τυλιχθεί με ταινία όταν περνά στην εσωτερική μονάδα.
4. Εάν οι σωληνώσεις τοποθετηθούν στα δεξιά, οι σωλήνες, το καλώδιο τροφοδοσίας και ο σωλήνας αποχέτευσης πρέπει να είναι τυλιγμένα με ταινία και στερεωμένοι στο πίσω μέρος της μονάδας με έναν σύνδεσμο σωλήνα.

- 1) Εισάγετε τον σύνδεσμο σωλήνα στη σχετική υποδοχή.
- 2) Πιέστε για να συνδέσετε τον σύνδεσμο σωλήνα στη βάση.

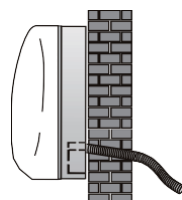

ΝΑΙ

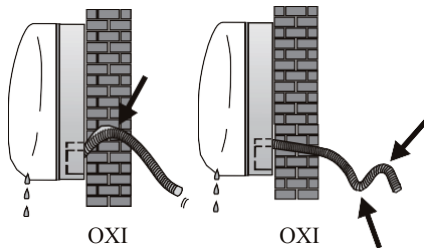

ΟΧΙ

ΟΧΙ

ΕΓΧΕΙΡΙΔΙΟ ΕΓΚΑΤΑΣΤΑΣΗΣ--- Εγκατάσταση της εσωτερικής μονάδας

ΕΓΚΑΤΑΣΤΑΣΗ ΤΗΣ ΕΣΩΤΕΡ. ΜΟΝΑΔΑΣ

Αφού συνδέσετε τον σωλήνα σύμφωνα με τις οδηγίες, εγκαταστήστε τα καλώδια σύνδεσης. Στη συνέχεια εγκαταστήστε το σωλήνα αποχέτευσης. Μετά τη σύνδεση, τυλίξτε το σωλήνα, τα καλώδια και το σωλήνα αποχέτευσης με το μονωτικό υλικό.

1. Διευθετήστε σωστά τους σωλήνες, τα καλώδια και το σωλήνα αποχέτευσης.
2. Τυλίξτε τους συνδέσμους των σωλήνων με μονωτικό υλικό, στερεώστε το με ταινία βινυλίου.
3. Περάστε τον τυλιγμένο με ταινία σωλήνα, τα καλώδια και το σωλήνα αποχέτευσης μέσα από την οπή στον τοίχο και τοποθετήστε την εσωτερική μονάδα με ασφάλεια στο πάνω μέρος της πλάτης ανάρτησης.
4. Πιέστε και σπρώξτε το κάτω μέρος της εσωτερικής μονάδας σφιχτά πάνω στην πλάτη ανάρτησης

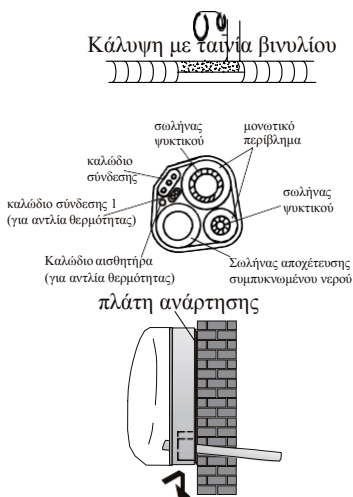

ΕΓΧΕΙΡΙΔΙΟ ΕΓΚΑΤΑΣΤΑΣΗΣ--- Εγκατάσταση της εξωτερικής μονάδας

- Η εξωτερική μονάδα θα πρέπει να εγκατασταθεί σε ένα στερεό τοίχο και να στερεωθεί με ασφάλεια.
- Πρέπει να τηρηθεί η παρακάτω διαδικασία πριν συνδέσετε τους σωλήνες και τα καλώδια σύνδεσης: αποφασίστε ποια είναι η καλύτερη θέση στον τοίχο και αφήστε αρκετό χώρο για να μπορείτε να εκτελείτε εύκολα τη συντήρηση.
- Στερεώστε το στήριγμα στον τοίχο χρησιμοποιώντας ούπα κατάλληλα για τον τύπο του τοίχου.
- Χρησιμοποιήστε μεγαλύτερη ποσότητα ούπα από ότι συνήθως απαιτείται για το βάρος που πρέπει να στηριχθεί για να αποφύγετε κραδασμούς κατά τη λειτουργία και για να παραμείνουν στερεωμένα στην ίδια θέση για χρόνια χωρίς να χαλαρώνουν οι βίδες.
- Η μονάδα πρέπει να εγκατασταθεί σύμφωνα με τους εθνικούς κανονισμούς.

Αποστράγγιση συμπυκνωμένου νερού εξωτ. μονάδας (μόνο για τα μοντέλα με αντλία θερμότητας)

Το συμπυκνωμένο νερό και ο πάγος που σχηματίζεται στην εξωτερική μονάδα κατά τη λειτουργία θέρμανσης μπορούν να αποστραγγιστούν μέσω του σωλήνα αποχέτευσης.

1. Στερεώστε τη θυρίδα αποστράγγισης στην οπή των 25mm που βρίσκεται στο τμήμα της μονάδας όπως φαίνεται στην εικόνα.
2. Συνδέστε τη θυρίδα αποστράγγισης και τον σωλήνα αποχέτευσης. Προσέξτε το νερό να αποστραγγίζεται σε κατάλληλο σημείο.

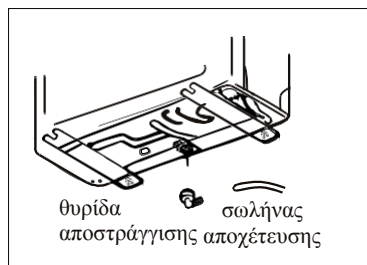

ΕΓΧΕΙΡΙΔΙΟ ΕΓΚΑΤΑΣΤΑΣΗΣ--- Εγκατάσταση της εξωτερικής μονάδας

ΗΛΕΚΤΡΙΚΕΣ ΣΥΝΔΕΣΕΙΣ

1. Αφαιρέστε τη λαβή στη δεξιά πλευρά της εξωτερικής μονάδας.
2. Συνδέστε το καλώδιο τροφοδοσίας στον πίνακα ακροδεκτών. Η καλωδίωση πρέπει να ταιριάζει με εκείνη της εσωτερικής μονάδας.
3. Στερεώστε το καλώδιο τροφοδοσίας με τον σφιγκτήρα καλωδίου.
4. Βεβαιωθείτε ότι το καλώδιο έχει στερεωθεί σωστά.
5. Πρέπει να εξασφαλιστεί μια αποτελεσματική σύνδεση γείωσης.
6. Επανατοποθετήστε τη λαβή.

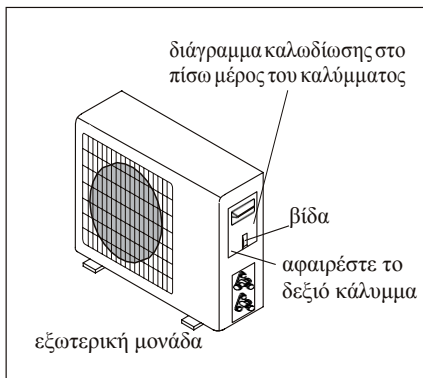

ΣΥΝΔΕΣΗ ΤΩΝ ΣΩΛΗΝΩΝ

Βιδώστε τα εκτονούμενα περικόχλια στο σύνδεσμο εξωτερικής μονάδας με τις ίδιες διαδικασίες σύσφιξης που περιγράφονται για την εσωτερική μονάδα.

Για την αποφυγή διαρροής, προσέξτε τα εξής σημεία:

1. Σφίξτε τα εκτονούμενα περικόχλια χρησιμοποιώντας δύο κλειδιά. Προσέξτε να μην προκαλέσετε ζημιά τους σωλήνες.
2. Εάν η ροπή σύσφιξης δεν είναι επαρκής, πιθανόν να υπάρξει κάποια διαρροή. Με υπερβολική ροπή σύσφιξης επίσης θα υπάρξει κάποια διαρροή, καθώς η φλάντζα μπορεί να καταστραφεί.
3. Το ασφαλέστερο σύστημα συνίσταται στη σύσφιξη της σύνδεσης χρησιμοποιώντας ένα κλειδί σταθεροποίησης και ένα ροπέκλειδο: στην περίπτωση αυτή χρησιμοποιήστε τον πίνακα στη σελίδα 23.

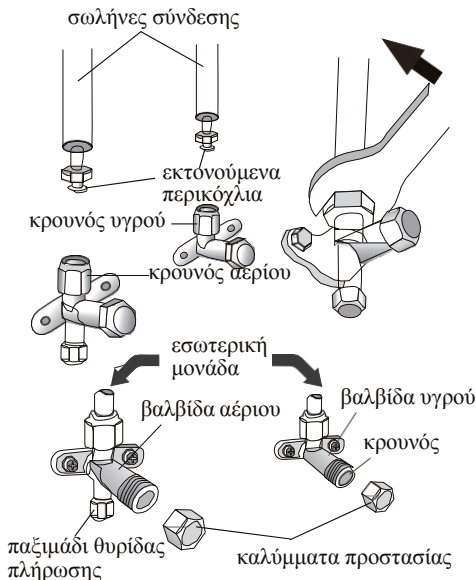

ΕΞΑΕΡΩΣΗ

Αέρας και υγρασία που παραμένουν μέσα στο κύκλωμα ψυκτικού μπορεί να προκαλέσουν δυσλειτουργία του συμπιεστή. Μετά τη σύνδεση των εσωτερικών και εξωτερικών μονάδων, απομακρύνετε τον αέρα και την υγρασία από το κύκλωμα ψυκτικού χρησιμοποιώντας μια αντλία κενού.

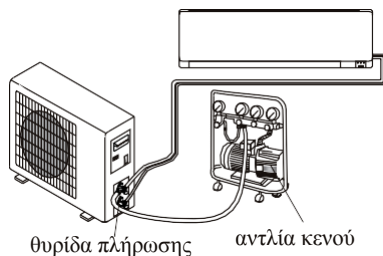

ΕΓΧΕΙΡΙΔΙΟ ΕΓΚΑΤΑΣΤΑΣΗΣ---Πληροφορίες για τον εγκαταστάτη

ΕΞΑΕΡΩΣΗ

Ο αέρας και υγρασία που παραμένουν στην κυκλοφορία του ψυκτικού μπορεί να προκαλέσουν δυσλειτουργία του συμπιεστή. Μετά τη σύνδεση των εσωτερικών και εξωτερικών μονάδων, απομακρύνετε τον αέρα και την υγρασία από την κυκλοφορία του ψυκτικού χρησιμοποιώντας μια αντλία κενού.

- (1) Ξεβιδώστε και αφαιρέστε τα καλύμματα από τις διόδους και τριόδους βαλβίδες.
- (2) Ξεβιδώστε και αφαιρέστε το καπάκι από τη θυρίδα πλήρωσης.
- (3) Συνδέστε τον εύκαμπτο σωλήνα της αντλίας κενού στη θυρίδα πλήρωσης.
- (4) Λειτουργήστε την αντλία κενού για 10-15 λεπτά μέχρι να επιτευχθεί ένα απόλυτο κενό 10 mm Hg.
- (5) Με την αντλία κενού σε λειτουργία, κλείστε τη στρόφιγγα χαμηλής πίεσης στο σύνδεσμο της αντλίας κενού. Σταματήστε την αντλία κενού.
- (6) Ανοίξτε τη διόδη βαλβίδα κατά 1/4 της στροφής και στη συνέχεια κλείστε την μετά από 10 δευτερόλεπτα. Ελέγξτε όλες τις συνδέσεις για διαρροές χρησιμοποιώντας υγρό σαπούνι ή μια ηλεκτρονική συσκευή ανίχνευσης διαρροών.
- (7) Περιστρέψτε τον κορμό των διόδων και τριόδων βαλβίδων. Αποσυνδέστε τον εύκαμπτο σωλήνα της αντλίας κενού.
- (8) Επανατοποθετήστε και σφίξτε όλα τα καπάκια στις βαλβίδες.

Διάγραμμα τριόδου βαλβίδας

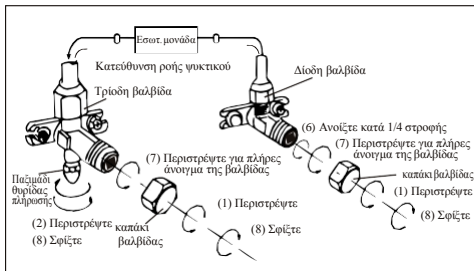
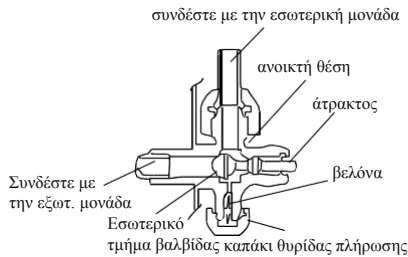

ΕΓΧΕΙΡΙΔΙΟ ΕΓΚΑΤΑΣΤΑΣΗΣ--- δοκιμή λειτουργίας

1. Περιτυλίξτε μονωτικό κάλυμμα γύρω από τις συνδέσεις της εσωτερικής μονάδας και στερεώστε το με μονωτική ταινία.
2. Στερεώστε το τμήμα του καλωδίου σήματος που εξέρχει στη σωλήνωση ή στην εξωτερική μονάδα.
3. Στερεώστε τις σωληνώσεις στον τοίχο (μετά την επικάλυψή τους με μονωτική ταινία) χρησιμοποιώντας σφικτήρες ή τοποθετήστε τους σε πλαστικές υποδοχές.
4. Στεγανοποιήστε την οπή στον τοίχο μέσω της οποίας διέρχονται οι σωληνώσεις έτσι ώστε να μην μπορεί να εισέλθει αέρας ή νερό.

Δοκιμή εσωτερικής μονάδας

- Λειτουργούν κανονικά τα ON/OFF και FAN;
- Λειτουργεί κανονικά το MODE;
- Λειτουργούν κανονικά το σημείο ρύθμισης και η λειτουργία TIMER;
- Ανάβει κανονικά κάθε λυχνία;
- Λειτουργεί κανονικά το περύγιο για την κατεύθυνση ροής του αέρα;
- Αποστραγγίζεται τακτικά το συμπυκνωμένο νερό;

Δοκιμή εξωτερικής μονάδας

- Υπάρχει μη φυσιολογικός θόρυβος ή κραδασμός κατά τη διάρκεια της λειτουργίας;
- Μπορεί ο θόρυβος, η ροή του αέρα ή η αποστράγγιση συμπυκνωμένου νερού να ενοχλήσουν τους γείτονες;
- Υπάρχει διαρροή ψυκτικού;

Σημείωση: ο ηλεκτρονικός ελεγκτής επιτρέπει στον συμπιεστή να ξεκινήσει μόνο τρία λεπτά μετά την επίτευξη τάσης στο σύστημα.

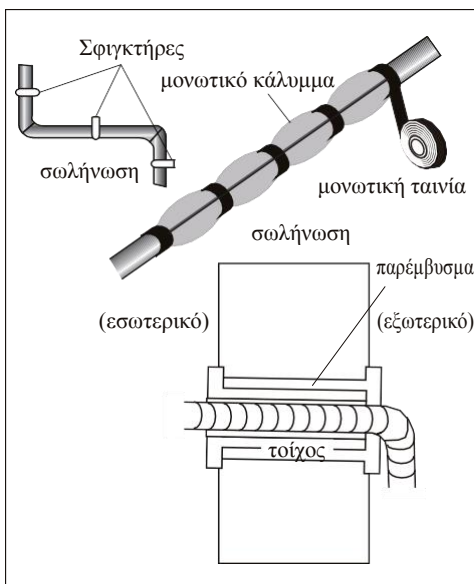

ΕΓΧΕΙΡΙΔΙΟ ΕΓΚΑΤΑΣΤΑΣΗΣ - Πληροφορίες για τον εγκαταστάτη

Απόδοση Μονάδας (Btu/h)	9k/12K	18k/24K
Μήκος σωλήνα με αρχική πλήρωση	4m	4m
Μέγιστη απόσταση μεταξύ εσωτερικής και εξωτερικής μονάδας	15m	15m
Πρόσθετη πλήρωση ψυκτικού	15g/m	25g/m
Μέγιστη υψομετρική διαφορά ανάμεσα σε εσωτερική και εξωτερική μονάδα	5m	5m
Τύπος ψυκτικού(1)	R32/R290	R32/R290

(1) Για τα δεδομένα ανατρέξτε στην πινακίδα της εξωτερικής μονάδας.

(2) Η συνολική ποσότητα πλήρωσης δεν θα πρέπει να υπερβαίνει τις ανώτατες τιμές του πίνακα GG.1 στη σελίδα 18.

ΡΟΠΗ ΣΥΣΦΙΞΗΣ ΣΥΝΔΕΣΗΣ ΣΤΑ ΠΡΟΣΤΑΤΕΥΤΙΚΑ ΚΑΠΑΚΙΑ ΚΑΙ ΤΟ ΠΑΡΕΜΒΥΣΜΑ

ΣΩΛΗΝΩΣΗ	ΡΟΠΗ ΣΥΣΦΙΞΗΣ [N x m]	ΑΝΤΙΣΤΟΙΧΗ ΠΙΕΣΗ (με χρήση κλειδιού μήκους 20cm)		[N x m]
1/4 " (φ 6)	15 - 20	δύναμη στον καρπό	Περικόχλιο θύρας συντήρησης	7 - 9
3/8 " (φ 9.52)	31 - 35	μ βραχίονα	Προστατευτικά καπάκια	25 - 30
1/2 " (φ 12)	35 - 45	μ βραχίονα		
5/8 " (φ 15.88)	75 - 80	μ βραχίονα		

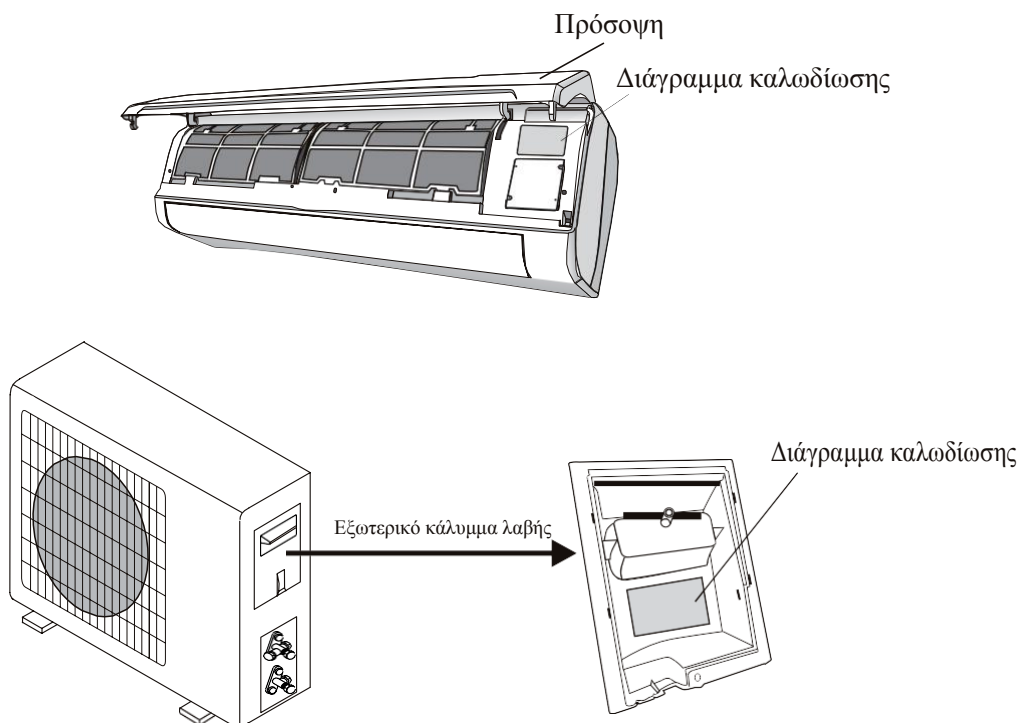
ΕΓΧΕΙΡΙΔΙΟ ΕΓΚΑΤΑΣΤΑΣΗΣ---Πληροφορίες για τον εγκαταστάτη

Σημείωση: Για ορισμένα μοντέλα τα καλώδια έχουν συνδεθεί με την κύρια πλακέτα της εσωτερικής μονάδας από τον κατασκευαστή χωρίς τερματικό ακροδεκτών.

ΕΓΧΕΙΡΙΔΙΟ ΕΓΚΑΤΑΣΤΑΣΗΣ---Πληροφορίες για τον εγκαταστάτη

ΠΡΟΔΙΑΓΡΑΦΕΣ ΚΑΛΩΔΙΩΣΕΩΝ

Απόδοση μονάδας (Btu/h)		5k	7k	9k	12k	15/18k	22/24k	28/30k/36k
		Επιφάνεια διατομής						
Καλώδιο παροχής	N	1.0mm ² AWG18	1.0mm ² AWG18	1.0mm ² AWG18	1.0mm ² (1.5mm ²) AWG18 (AWG16)	1.5mm ² AWG16	2.5mm ² AWG14 H05RN-F	4.0mm ² AWG12
	L	1.0mm ² AWG18	1.0mm ² AWG18	1.0mm ² AWG18	1.0mm ² (1.5mm ²) AWG18 (AWG16)	1.5mm ² AWG16	2.5mm ² AWG14 H05RN-F	4.0mm ² AWG12
	E	1.0mm ² AWG18	1.0mm ² AWG18	1.0mm ² AWG18	1.0mm ² (1.5mm ²) AWG18 (AWG16)	1.5mm ² AWG16	2.5mm ² AWG14 H05RN-F	4.0mm ² AWG12
Καλώδιο επικοινωνίας	N	1.0mm ²	1.0mm ²	1.0mm ²	1.0mm ² (1.5mm ²)	1.5mm ²	0.75mm ²	0.75mm ²
	L	1.0mm ²	1.0mm ²	1.0mm ²	1.0mm ² (1.5mm ²)	1.5mm ²	0.75mm ²	0.75mm ²
	1	1.0mm ²	1.0mm ²	1.0mm ²	1.0mm ² (1.5mm ²)	1.5mm ²	0.75mm ²	0.75mm ²
	2	0.75mm ²	0.75mm ²	0.75mm ²	0.75mm ²	0.75mm ²	0.75mm ²	0.75mm ²
	3	0.75mm ²	0.75mm ²	0.75mm ²	0.75mm ²	0.75mm ²	0.75mm ²	0.75mm ²
	⊕	0.75mm ²	0.75mm ²	0.75mm ²	0.75mm ²	0.75mm ²	0.75mm ²	0.75mm ²

Τεχνολογία INVERTER Απόδοση μονάδας (Btu/h)		9k	12k	18/22k	24k
		Επιφάνεια διατομής			
Καλώδιο παροχής	N	1.0mm ² (1.5mm ²) AWG18 (AWG16)	1.0mm ² (1.5mm ²) AWG18 (AWG16)	1.5mm ² AWG16	2.5mm ² AWG14
	L	1.0mm ² (1.5mm ²) AWG18 (AWG16)	1.0mm ² (1.5mm ²) AWG18 (AWG16)	1.5mm ² AWG16	2.5mm ² AWG14
	E	1.0mm ² (1.5mm ²) AWG18 (AWG16)	1.0mm ² (1.5mm ²) AWG18 (AWG16)	1.5mm ² AWG16	2.5mm ² AWG14
Καλώδιο	N	1.0mm ² (1.5mm ²)	1.0mm ² (1.5mm ²)	1.5mm ²	0.75mm ²
	L	1.0mm ² (1.5mm ²)	1.0mm ² (1.5mm ²)	1.5mm ²	0.75mm ²
	1	1.0mm ² (1.5mm ²)	1.0mm ² (1.5mm ²)	1.5mm ²	0.75mm ²
	⊕	1.0mm ² (1.5mm ²)	1.0mm ² (1.5mm ²)	1.5mm ²	0.75mm ²

220V 7K, 9K, 12K, 15K, 16K, 18K, 22K, 24K, 30K, η παράμετρος ασφάλειας εσωτ. μονάδας κλιματιστικού είναι 50T, 3,15A

110V 7K, 9K, 12K η παράμετρος ασφάλειας εσωτ. μονάδας κλιματιστικού είναι 50T, 3,15A

125V 7K, 9K, 12K η παράμετρος ασφάλειας εξωτ. μονάδας κλιματιστικού είναι 61T, 15A

250V 18K, 22K, 24K η παράμετρος ασφάλειας εξωτ. μονάδας κλιματιστικού είναι 65TS, 25A

ΣΥΝΤΗΡΗΣΗ

Η περιοδική συντήρηση είναι απαραίτητη για να διατηρείται η απόδοση του κλιματιστικού σας. Πριν εκτελέσετε οποιαδήποτε συντήρηση, αποσυνδέστε την τροφοδοσία αποσυνδέοντας το φις από την πρίζα.

ΕΣΩΤΕΡΙΚΗ ΜΟΝΑΔΑ

ΦΙΛΤΡΑ ΣΚΟΝΗΣ

1. Ανοίξτε την πρόσοψη ακολουθώντας την κατεύθυνση του βέλους
2. Κρατώντας την πρόσοψη ανυψωμένη με το ένα χέρι, αφαιρέστε το φίλτρο αέρα με το άλλο χέρι
3. Καθαρίστε τα φίλτρα με νερό. Εάν το φίλτρο είναι λερωμένο με λάδι, μπορεί να πλυθεί με ζεστό νερό (που δεν υπερβαίνει τους 45 °C). Αφήστε το να στεγνώσει σε δροσερό και ξηρό μέρος.
4. Κρατώντας την πρόσοψη ανυψωμένη με το ένα χέρι, εισάγετε το φίλτρο αέρα με το άλλο χέρι
5. Κλείστε

Το ηλεκτροστατικό και το αποσμητικό φίλτρο (εάν υπάρχουν) δεν μπορούν να πλυθούν ή να αναγεννηθούν και πρέπει να αντικαθίστανται με νέα φίλτρα κάθε 6 μήνες.

ΚΑΘΑΡΙΣΜΟΣ ΤΟΥ ΕΝΑΛΛΑΚΤΗ ΘΕΡΜΟΤΗΤΑΣ

1. Ανοίξτε την πρόσοψη της μονάδας και ανυψώστε την μέχρι το μέγιστο της διαδρομής της, στη συνέχεια αφαιρέστε την από τους μεντεσέδες για να διευκολύνετε τον καθαρισμό.
2. Καθαρίστε την εσωτερική μονάδα χρησιμοποιώντας ένα πανί με νερό (που δεν υπερβαίνει τους 40 °C) και ουδέτερο σαπούνι. Ποτέ μην χρησιμοποιείτε διαλύτες ή απορρυπαντικά.
3. Εάν η εξωτερική μονάδα είναι αποφραγμένη, αφαιρέστε τα φύλλα και τις βρωμιές και αφαιρέστε τη σκόνη με ριπή αέρα ή λίγο νερό.

ΣΥΝΤΗΡΗΣΗ ΣΤΟ ΤΕΛΟΣ ΕΠΟΧΗΣ

1. Αποσυνδέστε τον αυτόματο διακόπτη ή το φις.
2. Καθαρίστε και αντικαταστήστε τα φίλτρα.
3. Σε μια ηλιόλουστη ημέρα αφήστε το κλιματιστικό να λειτουργήσει σε αερισμό για μερικές ώρες, έτσι ώστε το εσωτερικό της μονάδας να μπορέσει να στεγνώσει τελείως.

ΑΝΤΙΚΑΤΑΣΤΑΣΗ ΤΩΝ ΜΠΑΤΑΡΙΩΝ

Πότε: • Δεν υπάρχει ήχος επιβεβαίωσης από την εσωτερική μονάδα.

- Η οθόνη LCD δεν λειτουργεί.

Πως: • Αφαιρέστε το πίσω κάλυμμα.

- Τοποθετήστε τις καινούριες μπαταρίες σύμφωνα με τα σύμβολα + και -.

Προσοχή: Χρησιμοποιείτε μόνο καινούριες μπαταρίες. Αφαιρέστε τις μπαταρίες από το τηλεχειριστήριο όταν το κλιματιστικό δεν είναι σε λειτουργία

ΠΡΟΕΙΔΟΠΟΙΗΣΗ! Μην απορρίπτετε τις μπαταρίες με τα κοινά απορρίμματα, πρέπει να απορρίπτονται στα ειδικά δοχεία που βρίσκονται στα σημεία συλλογής.

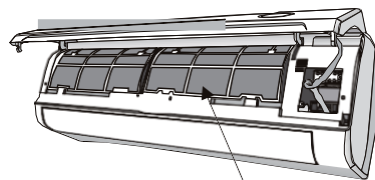

φίλτρο σκόνης

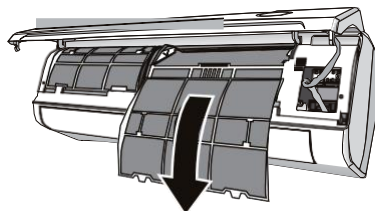

ΕΠΙΛΥΣΗ ΒΛΑΒΩΝ

ΔΥΣΛΕΙΤΟΥΡΓΙΑ	ΠΙΘΑΝΕΣ ΑΙΤΙΕΣ	
Η μονάδα δε λειτουργεί	Βλάβη στην παροχή ισχύος/έχει τραβηχτεί το φως	
	Χαλασμένος κινητήρας ανεμιστήρα εσωτερικής/εξωτερικής μονάδας	
	Βλάβη στον θερμομαγνητικό διακόπτη του κυκλώματος του συμπιεστή	
	Βλάβη στις προστατευτικές διατάξεις ή τις ασφάλειες	
	Χαλαρές συνδέσεις η φως εκτός θέσης	
	Μερικές φορές σταματά τη λειτουργία, για την προστασία της συσκευής	
	Τάση υψηλότερη ή χαμηλότερη από το εύρος τάσης της συσκευής	
	Ενεργή λειτουργία χρονοδιακόπτη ενεργοποίησης (TIMER-ON)	
Κατεστραμμένη ηλεκτρονική πλακέτα ελέγχου		
Περίεργη οσμή	Βρώμικο φίλτρο αέρα	
Ήχος τρεχούμενου νερού	Αντιστροφή ροής ψυκτικού υγρού στο κύκλωμα	
Από την έξοδο της μονάδας βγαίνει μία λεπτή πάχνη	Αυτό συμβαίνει όταν ο αέρας στο χώρο γίνεται αρκετά ψυχρός, για παράδειγμα στις λειτουργίες «COOLING» ή «DEHUMIDIFYING/DRY»	
Ακούγεται ένας περίεργος θόρυβος	Αυτός ο θόρυβος δημιουργείται από τη διαστολή ή συστολή του μπροστινού πάνελ, λόγω θερμοκρασιακών διαφορών και δε συνιστά πρόβλημα.	
Ανεπαρκής παροχή αέρα, είτε κρύο είτε ζεστό	Ακατάλληλη ρύθμιση θερμοκρασίας	
	Φραγμένη προσαγωγή ή επιστροφή αέρα της εσωτερικής ή εξωτερικής μονάδας	
	Φραγμένο φίλτρο αέρα	
	Ταχύτητα ανεμιστήρα ρυθμισμένη στην ελάχιστη τιμή της	
	Παρουσία άλλων πηγών θερμότητας στο χώρο	
Απουσία ψυκτικού μέσου		
Η συσκευή δεν ανταποκρίνεται στις εντολές	Το ασύρματο χειριστήριο δε βρίσκεται αρκετά κοντά στη μονάδα	
	Οι μπαταρίες του ασύρματου χειριστηρίου ενδέχεται να έχουν εξαντληθεί	
	Ύπαρξη εμποδίων ανάμεσα στο ασύρματο χειριστήριο και το δέκτη σήματος της εσωτερικής μονάδας	
Η οθόνη είναι απενεργοποιημένη	Λειτουργία ενεργού LED	
	Σφάλμα παροχής ισχύος	
Απενεργοποιήστε αμέσως το κλιματιστικό και διακόψτε την παροχή ισχύος σε περίπτωση που:		
Παρατηρήσετε περίεργους θορύβους κατά τη λειτουργία		
Σφάλμα στην ηλεκτρονική πλακέτα ελέγχου		
Σφάλμα στις ασφάλειες ή τους διακόπτες		
Παρατηρήσετε ψεκασμό νερού ή αντικείμενα εντός της συσκευής		
Παρατηρήσετε υπερθέρμανση στα καλώδια ή τα φως		
Από τη συσκευή αναδύεται πολύ δυνατή μυρωδιά		
ΣΗΜΑΤΑ ΣΦΑΛΜΑΤΩΝ ΣΤΗΝ ΟΘΟΝΗ ΕΝΔΕΙΞΕΩΝ		
	Λυχνία Λειτουργίας	Περιγραφή του προβλήματος
E1	Ανάβει μία φορά	Σφάλμα στον αισθητήρα θερμοκρασίας της εσωτερικής μονάδας
E2	Ανάβει δυο φορές	Σφάλμα στον αισθητήρα θερμοκρασίας σωλήνα της εσωτερικής μονάδας
E6	Ανάβει έξι φορές	Δυσλειτουργία στον κινητήρα του ανεμιστήρα της εσωτερικής μονάδας



Digital • Delights



ΑΓΗΝΩΡ Α.Ε.

ΟΜΙΛΟΣ ΕΤΑΙΡΙΩΝ ΤΟΥΡΝΙΚΙΩΤΗ
ΓΕΝΙΚΟΙ ΑΝΤΙΠΡΟΣΩΠΟΙ

ΚΕΝΤΡΙΚΑ ΓΡΑΦΕΙΑ: Λ. ΑΘΗΝΩΝ 50 & ΣΠ. ΠΑΤΣΗ 8, 10441 ΑΘΗΝΑ
ΤΗΛ. ΚΕΝΤΡΟ: 210 5288888, FAX: 210 5221261
SERVICE: 210 5288832-4